



YK-TT112

Turnichet Full Automat, tip bridge

Imagine



YLI ETERNIT ACCES SRL
A.: HAIDUCULUI 3A, CLUJ-NAPOCA
T.: +40 264 484989
W.: www.yli.ro

YK-TT112
Turnichet Full Automat,
tip bridge
FISA TEHNICA

Descriere

YK-TT112 este un turnichet full-automat de tip bridge, bidirectional, menit sa controleze accesul persoanelor in locatii cu securitate medie sau scazuta, cum ar fi cladiri de birouri, institutii de invatamant, spatii comerciale s.a. Corpul din inox satinat si LED-urile indicatoare ii ofera un aspect elegant, satisfacand si cele mai exigente cerinte in materie de design. Turnichetul poate fi montat atat la interior cat si la exterior in spatii ferite de ploaie.

Caracteristici

- Carcasa si brate din inox 304
- Grosime tabla 1.2mm
- Ciclu de utilizare mediu 80%
- Operare bi-directionala
- Brate "auto fold" (cand nu este alimentat)
- Interfata RFID
- Integrare facila cu sistemele de control acces
- Brate rezistente la apasare (<80 kg)
- Indicatoare optice de directie
- Spatiu dedicat pentru cititoare RFID
- Fail-safe (ramane deschis in cazul intreruperii alimentarii)
- Intrare comanda deschidere de urgenta (contact uscat NO)
- Bratele se ridica automat in momentul alimentarii
- Contor de persoane (optional)
- Operare la interior sau exterior (in spatii ferite de ploaie)

Instalare

Prinderea turnichetului

1. Verificati piesele de prindere conform listei de impachetare.
2. Efectuati gaurile de prindere conform bazei turnichetului. Cu ajutorul celor 4 conexpanduri M16, fixati turnichetul.

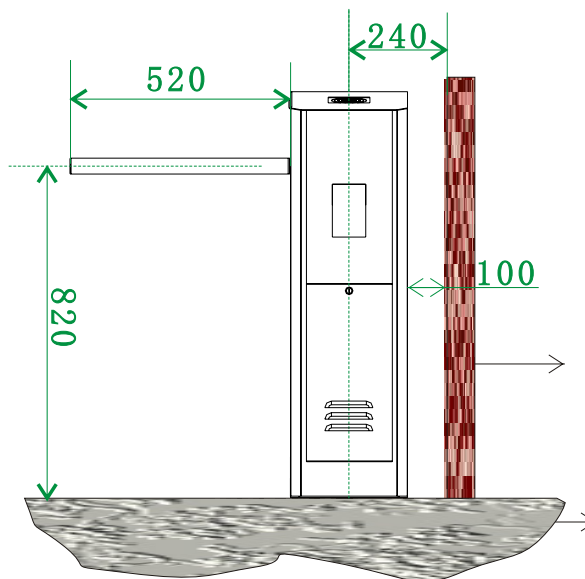

Specificatii

- Alimentare: 230 Vac ~ 50/60 Hz
- Tensiune de functionare: 12 Vcc
- Consum: 30 W
- **Cicluri de functionare: 10 milioane**
- Temperatura: -45°C ~ +55°C
- Umiditate: <90% (fara condensare)
- Comanda: Impuls < 500 ms (NO-uscat)
- Lungime brat: 520 mm
- Sarcina maxima brat: <80 kg
- Forta minima de actionare: <3 kg
- Capacitate treceri: 30 ~35 pers./min.
- Protectie la intemperii: IP43
- Material: Otel Inoxidabil, mat
- Dimensiuni exteriorare: 1235(l) x 280(A) x 1000(H) mm
- Masa bruta: 80 kg

Prinderea bratului

1. Prindeti bratele de flansa cu ajutorul niturilor.
2. Cu ajutorul suruburilor din capul bratului asigurati nitul.
3. Prindeti flansa bratelor de flansa motorului cu ajutorul celor 3 suruburi.

Panou de control

Pentru a avea acces la panoul de control, trebuie demontat capacul din partea frontala a turnichetului. Aveti posibilitatea sa testati echipamentul folosind butoanele acestuia.

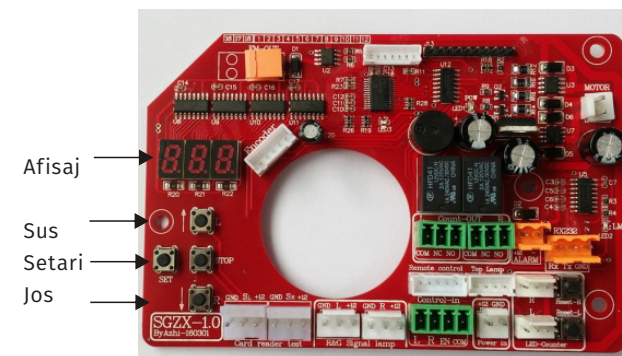



YLI ETERNIT ACCES SRL
A.: HAIDUCULUI 3A, CLUJ-NAPOCA
T.: +40 264 484989
W.: www.yli.ro

YK-TT112
Turnichet Full Automat,
tip bridge
FISA TEHNICA

Setari

Intrarea in meniul de programare

In modul de repaus apasati butonul SET, de pe PCB-ul turnichetului, pentru a accesa meniul de programare.

Pentru a modifica valorile meniului de programare folositi butoanele INC si DEC.

Iesirea din meniul de programare se face prin apasarea butonului SET pana in momentul in care pe afisaj va aparea 000.

Mod acces

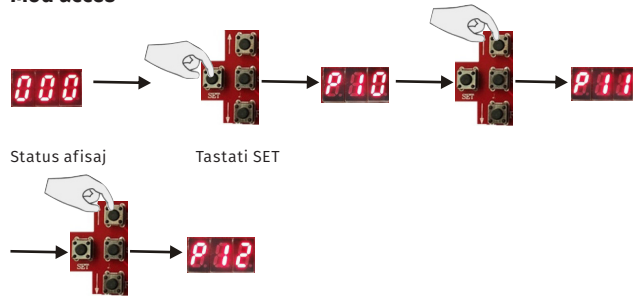

P10 - Acces bi-direcional afisand un card valid (mod implicit)
P11 - Acces liber spre stanga, acces spre dreapta afisand un card valid

P12 - Acces liber spre dreapta, acces spre stanga afisand un

Timp auto-inchidere

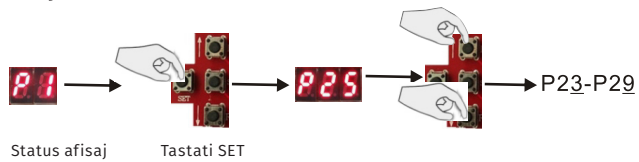

Daca se afiseaza un card valid si nu se efectueaza trecerea, timpul de revenire a bratului se poate seta intre 3 si 9 secunde (implicit 5 secunde).

Timp revenire la pozitie

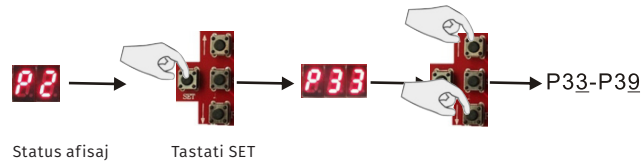

In cazul opririi accidentale a bratului, afisajul va indica eroarea E04, buzzerul va emite 4 beepuri iar iesirea de alarma va fi activa.

Timpul de revenire la pozitie poate fi setat intre 3 si 9 secunde (implicit 3 secunde).

Setari indicatoare directie



P40 - Acces permis stanga, acces interzis dreapta

P41 - Acces permis dreapta, acces interzis stanga

P42 - Acces interzis pe ambele directii

P43 - Acces permis pe ambele directii

Operare

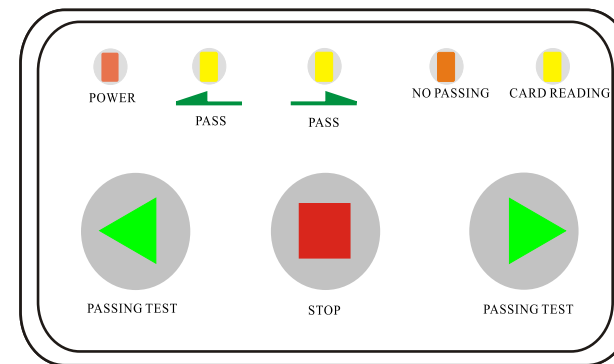

▶ testare directie de rotire spre dreapta, led-ul → va lumina

■ oprire rotatie brate in functiune

◀ testare directie de rotire spre stanga, led-ul ← va lumina

Parti si functii

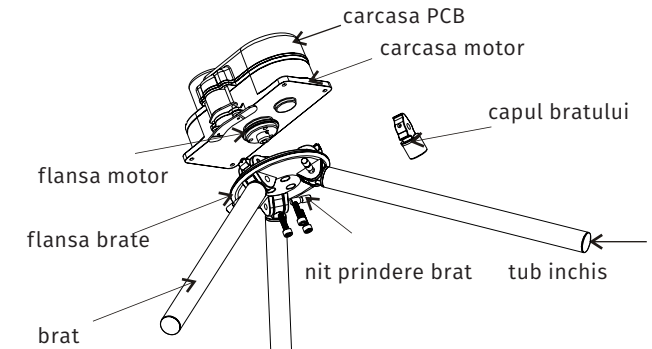

Conexiuni electrice

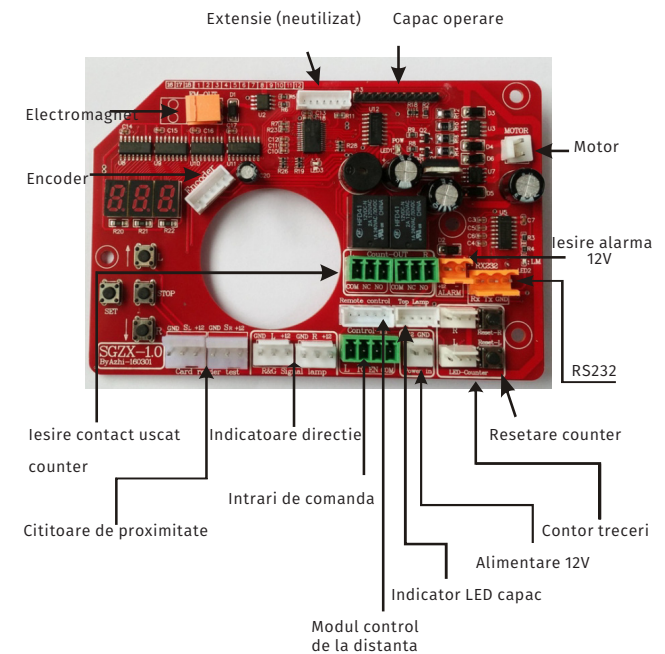



Dimensiuni

YLI ETERNIT ACCES SRL
A.: HAIDUCULUI 3A, CLUJ-NAPOCA
T.: +40 264 484989
W.: www.yli.ro

YK-TT112
Turnichet Full Automat,
tip bridge
FISA TEHNICA

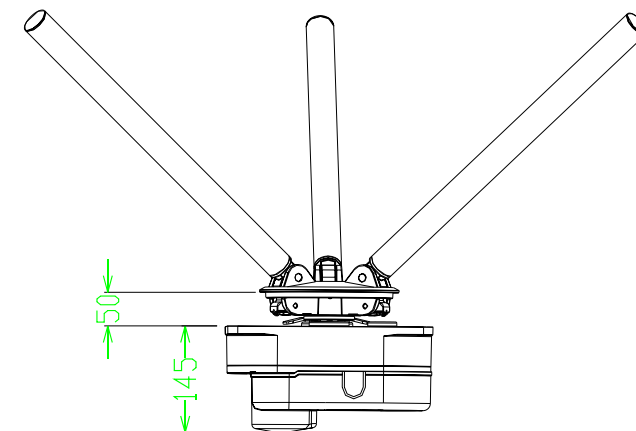
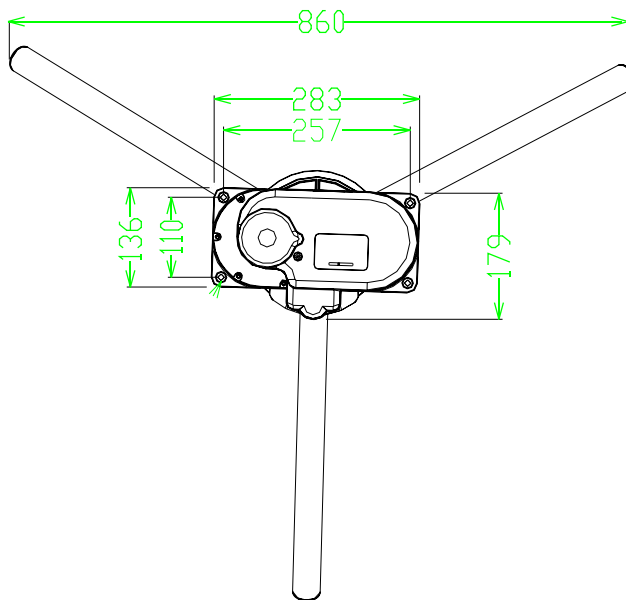
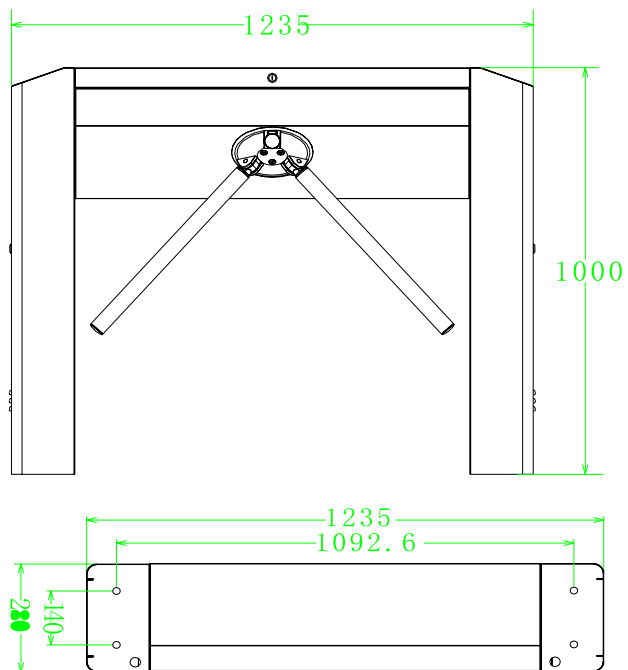

Observatii



EEE FAC OBIECTUL UNEI
COLECTARI SEPARATE

