



SA-6033AW

Amortizor hidraulic cu brat pentru usi cu greutate între 40-65kg

Imagine



YLI ETERNIT ACCES SRL
A.: HAIDUCULUI 3A, CLUJ-NAPOCA
T.: +40 264 484989
W.: www.yli.ro

SA-6033AW
Amortizor hidraulic cu brat pentru usi cu greutate între 40-65kg
FISA TEHNICA

Descriere

Amortizor hidraulic cu brat pentru usi de la 40kg pana la 65kg. Latimea maxima a foii de usa 950 mm. Permite ajustarea vitezei de inchidere si blocare a usii. Disponibil in patru variante de culoare: maro, argintiu, alb, gri antracit.

Caracteristici

- Ulei hidraulic termostabil
- Viteza de inchidere ajustabila
- Lungime brat ajustabila
- Montare universala: stanga sau dreapta, pe toc sau pe usa
- Deschidere pana la 180°

Specificatii

- Greutate usa: 40-65 kg
- Latime usa: < 950 mm
- Material: Aluminiu turnat
- Culoare: Maro, argintiu, alb, gri antracit
- Montare: Stanga/dreapta, toc/usa
- Unghi deschidere usa: max. 180°
- Dimensiuni: 44.5(L) x 185(l) x 68(A) mm
- Masa bruta: 1.15 kg

Parti si functii

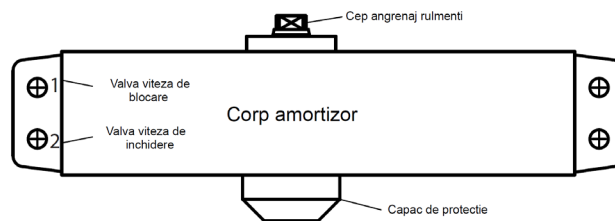

Reglare viteza

- 1 -> Reglare viteza de blocare usa
 - 2 -> Reglare viteza de inchidere usa
- Daca invartiti in sensul acelor de ceasornic atunci viteza va creste, iar daca invartiti in sens invers acelor de ceasornic atunci viteza va scadea.

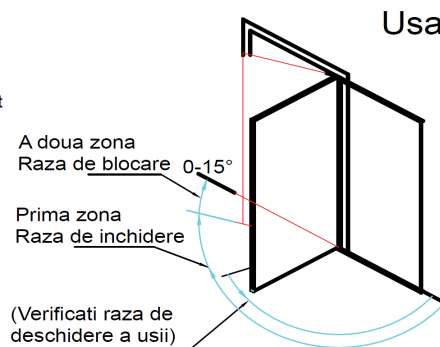
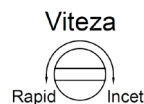

Instalare

Instalare amortizor pe foaie de usa

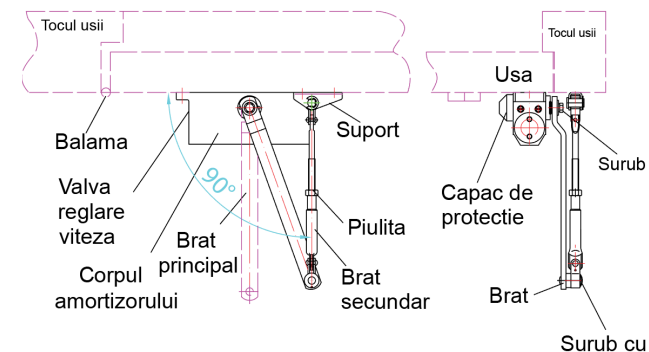

Instalare amortizor pe tocul usii

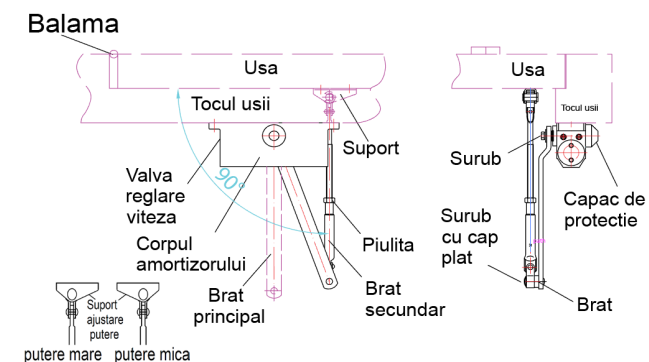

1. Utilizati sablonul primit in pachet pentru a marca locul suruburilor de fixare.
2. Dati gauri in locurile indicate pe sablon pentru insertie suruburi.
3. Detasati bratul principal de bratul secundar, atasati bratul principal de cepul cu angrenajul rulmentilor de la corpul amortizorului si insurubati pentru fixare.
4. Conform gaurilor date, instalati amortizorul pe usa si bratul pe tocul usii.
5. Tensionati bratul principal la unghiul dorit si atasati-l de bratul secundar care o sa fie perpendicular pe usa. (lungimea bratului secundar poate fi ajustata).
6. Insurubati surubul cu cap plat pentru fixare brate
7. Atasati capacul de protectie anti-praf.



Dimensiuni

YLI ETERNIT ACCES SRL
A.: HAIDUCULUI 3A, CLUJ-NAPOCA
T.: +40 264 484989
W.: www.yli.ro

SA-6033AW
Amortizor hidraulic cu brat pentru usi cu greutate
intre 40-65kg
FISA TEHNICA

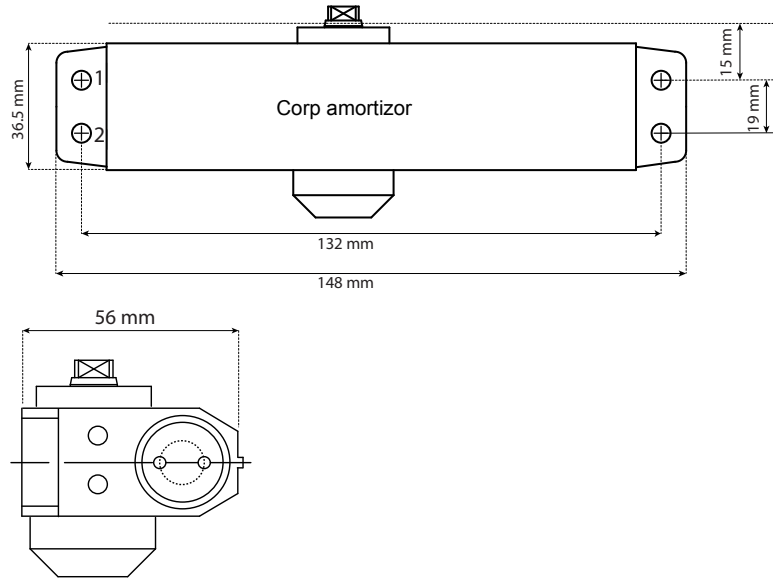

Atentie!

- Nu rotiti angrenajul rulmentilor inainte de instalarea corpului amortizorului pe usa.
- Nu loviti angrenajul rulmentilor la instalare
- Amortizorul va inchide usa automat, fortarea usii va duce la defectarea sa.
- Este recomandata verificarea suruburilor o data pe luna
- Fiti atenti la reglarea vitezei in anotimpurile de vara si iarna
- Nu extrageti valva de reglare viteza

Observatii



EEE FAC OBIECTUL UNEI
COLECTARI SEPARATE

