

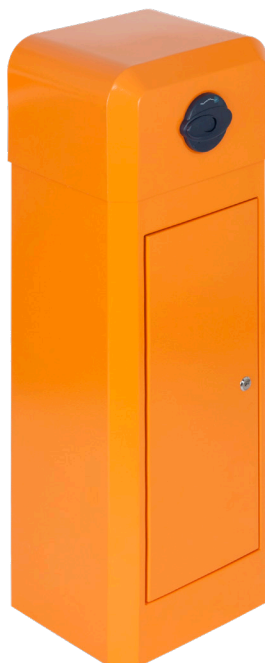

# YK-BAR1021

Bariera acces auto max. 3m / 1sec.

## Imagine



YLI ETERNIT ACCES SRL  
A.: HAIDUCULUI 3A, CLUJ-NAPOCA  
T.: +40 264 484989  
W.: www.yli.ro

YK-BAR1021  
Bariera acces auto max. 3m / 1sec.  
FISA TECHNICA

## Descriere

YK-BAR1021 este o bariera de acces auto cu brat max. 3 m cu deschidere in 1 secunde. Componentele motrice ale barierii sunt integrate intr-o carcasa monobloc din aluminiu, realizata prin turnare, ce ofera o pozitionare precisa a componentelor interne si o rezistenta crescuta impotriva coroziunii.

Carcasa exteriora este confectionata din otel acoperit cu un strat protector de vopsea rezistenta la impact, ceea ce ii confera o durata de viata mare si o foarte buna protectie impotriva coroziunii.

Se poate instala la exterior. Se recomanda sustinerea bratului pe picior.

## Caracteristici

- Viteza actionare brat: 1 secunde
- Lungimea bratului: max. 3 m (YK-BAR1V-3M)
- Brat din aluminiu (bratul nu este inclus)
- Posibilitate de actionare manuala in caz de urgenta
- Ciclu de utilizare 100% (trafic intens)
- Compresie cu arc
- Motor cu carcasa din aluminiu
- Ventilator pentru racire
- Sfasit de cursa cu limitare fotoelectrica si electromecanica
- Revenire automata la intalnirea unui obstacol
- Functie motorcade (coloana de masini)
- Detectie obiecte sub bariera folosind senzori IR (senzorii nu sunt inclusi)
- Conectare lumini semnalizare (semafor sau lampa semnalizare)
- Receptor radio 418 MHz cu doua emitatoare incluse
- Interfata de control Open-Close-Stop pentru alte echipamente
- Comunicare RS485 (optional)
- Afisaj alfanumeric, pentru programare
- Detector de bucla inductiva (optional)
- Model disponibil in variantele cu deschidere spre dreapta sau spre stanga
- Poate fi utilizata la exterior

## Specificatii

- Temperatura de functionare motor: -25 °C ~ +85 °C
- Temperatura de functionare controler: -20 °C ~ +75 °C
- Alimentare: 220 Vca ±10%, 50/60 Hz
- Consum: 120 W
- **Durata de viata: 10 milioane cicluri de functionare**
- Iesire semafor
- Iesire lampa de semnalizare
- Limitatoare cursa optice
- Distanța de actionare telecomanda: ≥30 m
- Protectie la intemperii: IP44
- Umiditate relativa: ≤90%
- Dimensiuni corp: 290(L) x 330(l) x 930(H) mm
- Lungime brat: max. 3 m (nu este inclus)
- Viteza de actionare a bratului: 1 secunde
- Masa bruta: 65 kg

**ATENTIE!** Va rugam sa va asigurati ca in timpul instalarii echipamentul este scos de sub tensiune.

## Schema electrica

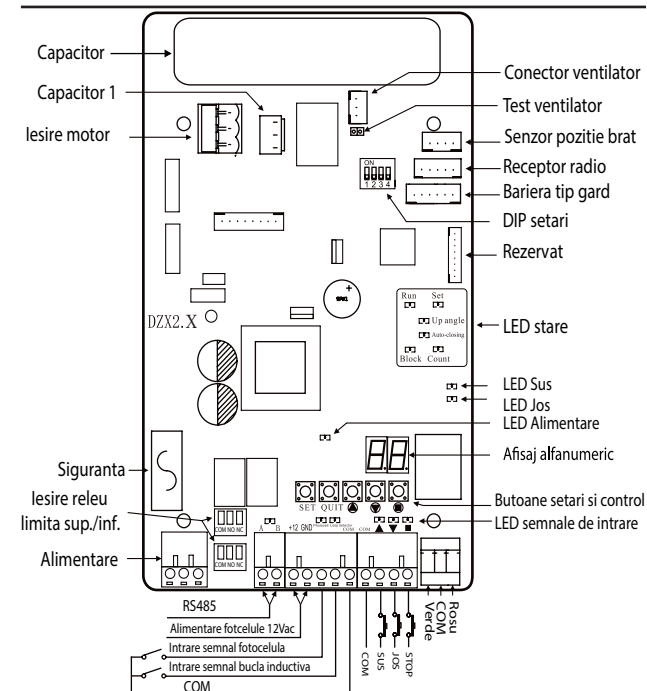

## Setari

Dupa alimentare tastati lung (3 sec.) butonul SET, LED-ul verde va indica intrarea in modul de programare. Tastati scurt butonul SET pentru a selecta functia pe care doriti sa o setati. Pentru ajustare folositi butoanele SUS/JOS. Pentru a iesi din modul de programare tastati butonul QUIT.

1. Auto-inchidere: OF dezactivat, ajustare timp 3s ~ 60s
2. Intalnire obstacole: b0 dezactivat, b1 forta minima, b2 forta medie, b3 forta mare, b4 forta foarte mare.
3. Counter: OF dezactivat, ON activat
4. RS485: OF dezactivat, ON activat (adresa 1-99)
5. Contact (NC) sau (NO): Tastati lung butonul QUIT si porniti alimentarea, afisajul alfanumeric va indica NC sau NO. Tastati butonul SET pentru a modifica setarile.

**Nota:** Cand bariera este in pozitie orizontala, pe iesirea releului inferior va fi contact NO. Cand bariera se ridica sau este in pozitie verticala, va fi contact NC. Iesirea releului superior functioneaza exact invers.

Ex.: Lampa de semnalizare se conecteaza pe iesirea de releu a limitei inferioare la bornele COM/NO.



YLI ETERNIT ACCES SRL  
 A.: HAIDUCULUI 3A, CLUJ-NAPOCA  
 T.: +40 264 484989  
 W.: www.yli.ro

YK-BAR1021  
 Bariera acces auto max. 3m / 1sec.  
 FISA TEHNICA

## Setari DIP

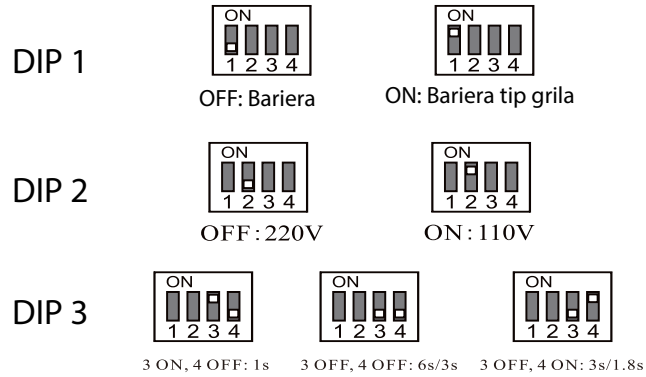

## Orientare

Bariera este in interior

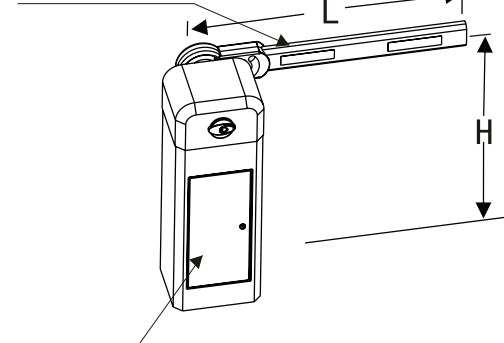

Corpul barierei se monteaza pe partea Stanga

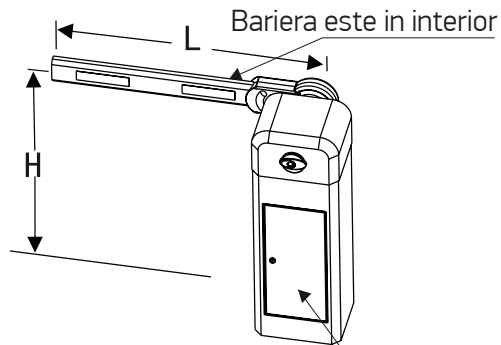

Corpul barierei se monteaza pe partea Dreapta

## Componente si ajustare

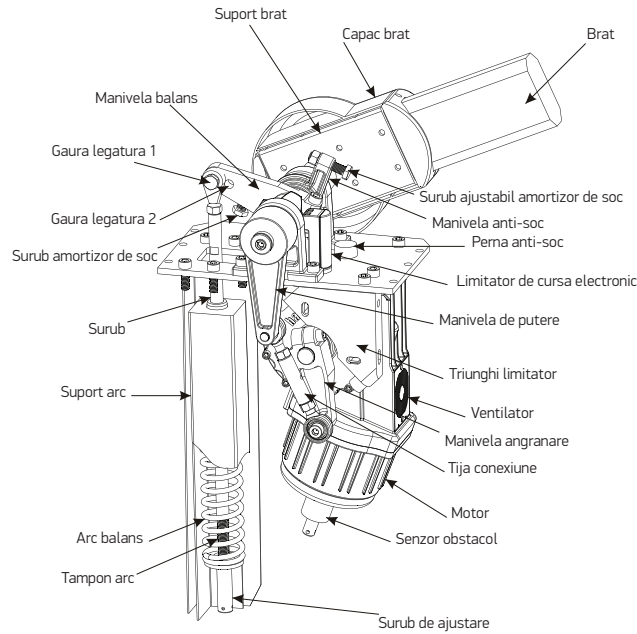

**Ajustarea pozitiei bratului:** slabiti cele doua lamele ale limitatorului de pozitie si miscati-le putin cate putin pana obtineti pozitia orizontala si verticala dorita. Dupa fiecare ajustare verificati noua pozitie prin deschiderea si inchiderea barierei. Activarea senzorului optic este semnalata de cele doua LED-uri fixate in spatele fantelor prin care trec lamele. Daca este necesar, ajustati suruburile amortizoare de soc si tija de conexiune.

**Ajustarea arcului de balans:** rotiti surubul de ajustare al arcului in sens orar daca bariera nu se ridica usor dupa deblocarea manuala sau un sens anti-orar daca se ridica prea repede si coboara greu la pozitia orizontala. La un unghi de 45° bratul ar trebui sa fie aproximativ in echilibru.

**Ajustarea puterii de deschidere:** mutati surubul arcului de balans din gaura de legatura 2 in gaura de legatura 1 pentru o putere mai mare. (ATENTIE: barierele vin preconfigurate pentru tipul de brat furnizat, ajustarea nefiind necesara).

## Dimensiuni

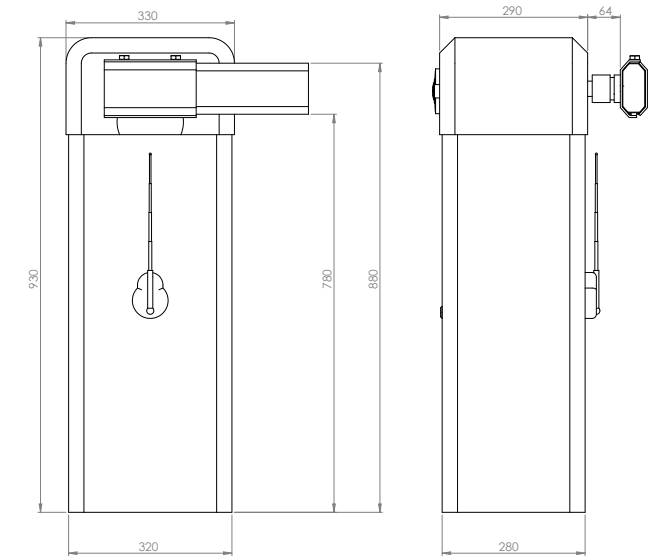

## Diagrama instalare brat

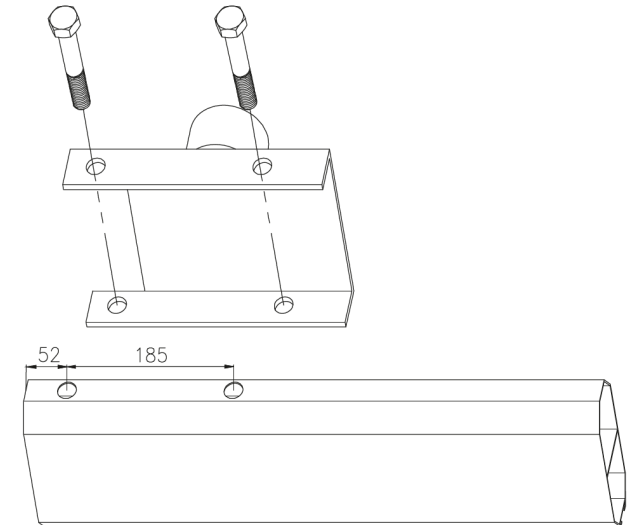



## Diagrama instalare bariera

**YLI ETERNIT ACCES SRL**  
A.: HAIDUCULUI 3A, CLUJ-NAPOCA  
T.: +40 264 484989  
W.: www.yli.ro

**YK-BAR1021**  
Bariera acces auto max. 3m / 1sec.  
**FISA TEHNICA**

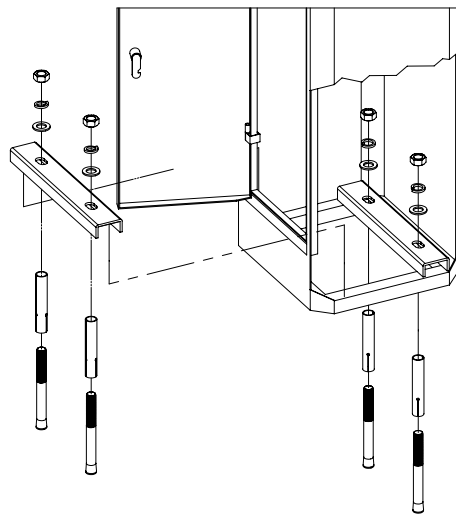

### Observatii



EEE FAC OBIECTUL UNEI  
COLECTARI SEPARATE

