



BXB-S18CB02I

Corp bariera de acces auto cu servomotor, timp de deschidere 3-5s, seria **SERVO PRO 100**, trafic intens, suporta brat pana la 8m

Imagine



Descriere

Corp barieră de acces auto cu servomotor de precizie, poate fi echipată cu o varietate de brațe cu lungimea de până la 8m. Timpul de deschidere și poziția brațului sunt ajustabile. Seria de bariere **SERVO PRO 100** a fost concepută special pentru căile de acces cu trafic rutier intens. Motorul servo de precizie și echilibrarea brațului cu arcuri garantează până la 10 milioane de operațiuni închidere/ deschidere. Dispune de encoder rotativ optic pentru o mișcare cât mai lină, silențioasă și precisă a brațului. Controlerul cu meniu intuitiv și afișaj LCD va ajuta la o programare cât mai facilă. Carcasa exterioră este confecționată din oțel acoperit cu un strat protector de vopsea rezistentă la impact, ceea ce îi conferă o durată de viață mare și o foarte bună protecție împotriva coroziunii. Bariera este bi-direcțională prin inversarea mecanismului interior în funcție de necesități. Pentru brațe mai mari de 5m se recomandă susținerea brațului pe suport.

YLI ETERNIT ACCES SRL
A.: HAIDUCULUI 3A, CLUJ-NAPOCA
T.: +40 264 484989
W.: WWW.YLI.RO

BXB-S18CB02I
Corp bariera de acces auto cu servomotor, timp de deschidere 3-5s, seria **SERVO PRO 100**, trafic intens, suporta brat pana la 8m
FISA TEHNICA

Caracteristici

- Timp de deschidere: 3-5 secunde
- Dimensiuni brat: lungime 4.5-8m, latime 10cm, grosime 4.6cm
- Tip brat: Drept, tip gard, brat cu deschidere la 90° sau 180°
- Design bi-direcțional, poziția brațului poate fi ajustată (stanga/dreapta)
- Ciclu de utilizare 100% (trafic intens, funcționează 24 de ore continuu)
- MTBF: ≥10.000.000 cicluri de deschidere/inchidere
- Afișaj LCD pentru programare facilă
- Contor cicluri de lucru integrat
- Buton ON/blocare, OFF/deblocare brat la caderea alimentării, (OFF - bratul poate fi ridicat manual, ON - bratul este blocat)
- Servomotor de precizie înaltă cu carcasa din aluminiu
- Encoder rotativ optic, motorul poate ajusta poziția brațului automat, încetinire la capete de cursă
- Echilibrare cu arcuri (1, 2 sau 3 arcuri, incluse în funcție de tipul și lungimea brațului)
- Interfața de comandă Open-Close, pentru integrarea cu alte echipamente (contact uscat NO)
- Intrare fotocelule pentru detecție obstacol (focelulele nu sunt incluse, contact uscat NO sau NC, ajustabil)
- Intrare detector de buclă inductivă (inductorul de buclă nu este inclus, contact uscat NO sau NC, ajustabil)
- Monitorizare poziție brat pe vertical și orizontal, NO/NC
- Conectare lumini semnalizare (semafor sau lampa semnaliz.)
- Interfața de comunicare RS485 și RJ45 (sincronizare pe RS485)
- Deschidere de urgență prin simplă ridicare a brațului sau din manivela atunci când tensiunea de alimentare este oprită
- Auto-inchidere temporizată (ajustabil 3-60 secunde)
- Ajustare electronică poziție brat la capete de cursă
- Revenire automată la întâlnirea unui obstacol
- Funcție "coloana de mașini" și alarmă la ridicarea neautorizată a brațului
- Posibilitate integrare brat cu iluminare LED (opțional)
- Receptor radio 433 MHz cu două telecomenzi incluse
- Protecție la temperaturi IP54

Tip brat si timpul de deschidere

Timp	3~5s	5s	5s	5s	5s
Tip	Brat drept	90°	180°	Gard simplu	Gard dublu
Lungime	4.5-8m	6m	5m	6m	5m

ATENȚIE! Va rugăm să vă asigurați că în timpul instalării echipamentul este scos de sub tensiune.

Specificatii

- Temperatura de funcționare motor: -35°C ~ +80°C
- Alimentare: 220Vca ±10%, 110Vca ±10% (ajustabil)
- Frecvență: 50/60Hz
- Tensiune de lucru motor: 310Vcc
- Consum motor: max. 300W
- Turatie motor: max. 90r/min
- Cuplu motor: 480Nm
- Ciclu de utilizare: 100%
- MTBF: ≥10.000.000 cicluri de deschidere/inchidere
- Distanță de acționare telecomandă: ≤30m
- Memorie telecomenzi: 47 buc.
- Protecție la temperaturi: IP54
- Material/Culoare: Oțel vopsit în câmp electrostatic/RAL 7037
- Umiditate relativă: ≤90%, RH
- Grad de izolare: F
- Dimensiuni corp: 285(L) x 360(l) x 1000(H) mm
- Masă brută: 52 Kg

Structura mecanism

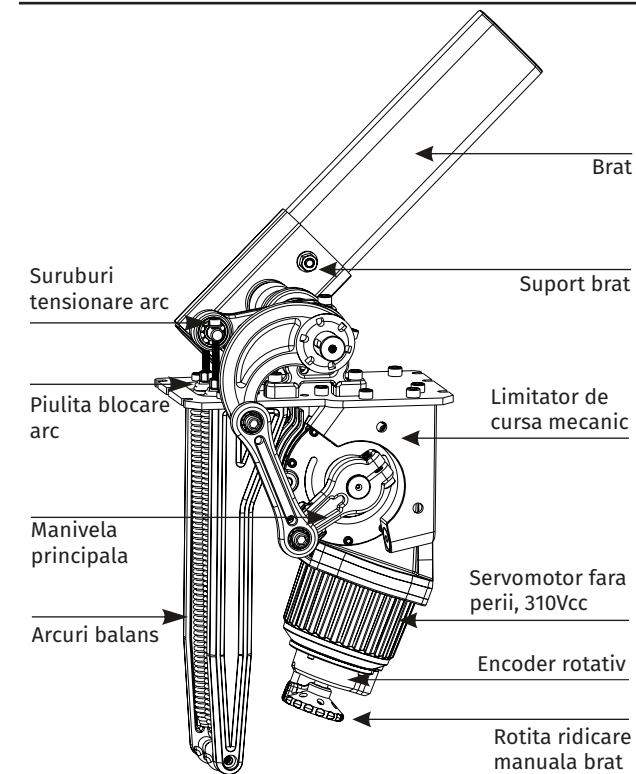



YL I ETERNIT ACCES SRL
 A.: HAIDUCULUI 3A, CLUJ-NAPOCA
 T.: +40 264 484989
 W.: www.yl.i.ro

BXB-S18CB02I
 Corp bariera de acces auto cu servomotor, timp de deschidere
 3-5s, seria **SERVO PRO 100**, trafic intens, suporta brat pana la 8m
FISA TEHNICA

Directia de instalare



Corpul barierei se monteaza pe partea stanga, iar bratul este in interior

Corpul barierei se monteaza pe partea dreapta, iar bratul este in interior

Culori disponibile



Capac RAL 9006
Corp RAL 7037

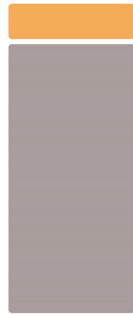

Capac RAL 2000
Corp RAL 7037

Fixare bariera

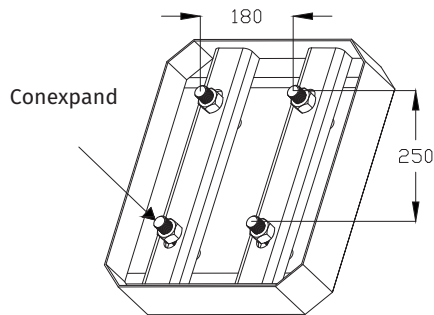

Este obligatorie instalarea barierei pe un postament solid, cu laturi de minim 40 cm!
 Se recomanda turnarea unei fundatii de beton de minim 40 cm adancime, inaltata 5 cm de la sol.

Dimensiuni

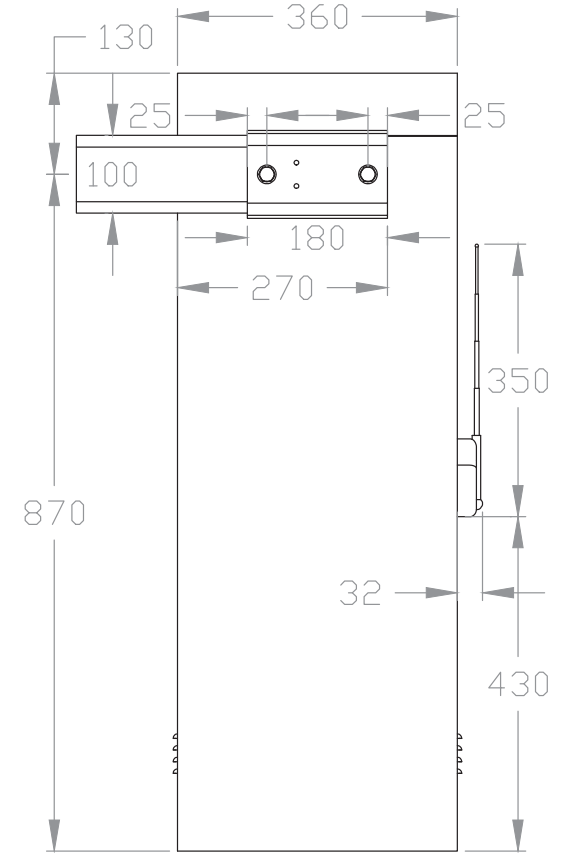
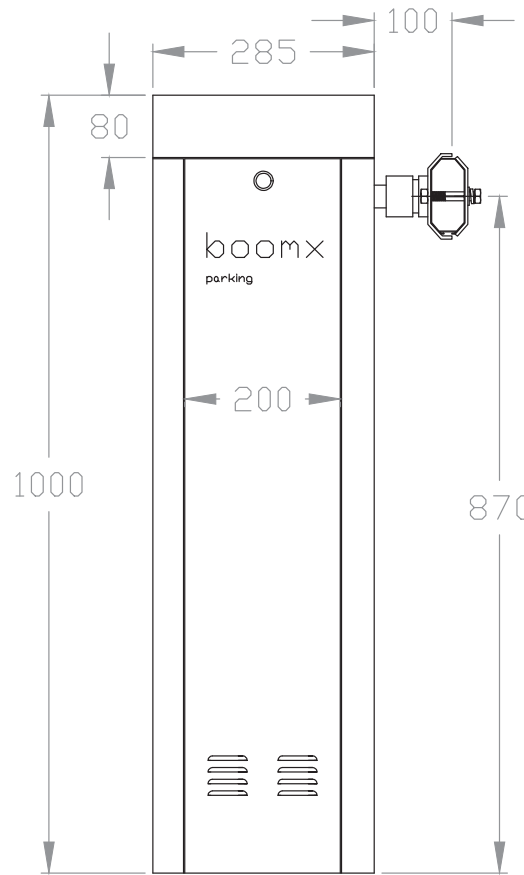

Observatii



EEE FAC OBIECTUL UNEI
COLECTARI SEPARATE

