



BXB-S20CB01H

Corp bariera de acces auto cu servomotor, extrem de rapida 1-2s, seria **SERVO 100**, trafic intens, brat drept pana la 4.5m

Imagine



Descriere

Corp barieră de acces auto cu servomotor de precizie, extrem de rapida 1-2s, seria **SERVO 100**, trafic intens, suporta brat drept cu lungimea de pana la 4.5m. Timpul de deschidere și pozitia brațului sunt ajustabile.

Seria de bariere **SERVO 100** a fost concepută special pentru căile de acces cu trafic rutier intens. Motorul servo de precizie și echilibrarea brațului cu arcuri garantează până la 6 milioane de operațiuni închidere/ deschidere.

Dispune de encoder rotativ optic pentru o mișcare cât mai lina, silențioasă și precisă a brațului. Controlerul cu meniu intuitiv și afișaj LED va ajuta la o programare cât mai facilă.

Carcasa exterioră este confecționată din oțel acoperit cu un strat protector de vopsea rezistentă la impact, ceea ce îi conferă o durată de viață mare și o foarte bună protecție împotriva coroziunii.

Bariera este bi-direcțională prin inversarea mecanismului interior în funcție de necesități.

Caracteristici

- Culoare corp bariera: RAL 7037
- Timp de deschidere: 1-2 secunde (ajustabil)
- Dimensiuni brat: lungime 2~4.5m, latime 8cm, grosime 4.6cm
- Tip brat: Brat drept ingust (latime 8cm)
- Design bi-direcțional, poziția brațului poate fi ajustată (stanga/dreapta)
- Ciclu de utilizare 100% (trafic intens, funcționează 24 de ore continuu)
- MTBF: ≥6.000.000 cicluri de deschidere/inchidere
- Afișaj LED cu 4 digiti, pentru programare facilă
- Indicator LED pe corpul barierei (semafor rosu/verde)
- Contor cicluri de lucru integrat
- Servomotor de precizie înaltă cu carcasa din aluminiu
- Encoder rotativ optic, motorul poate ajusta poziția brațului automat, încetinire la capete de cursă
- Echilibrare cu arcuri (1 sau 2 arcuri, incluse în funcție de lungimea brațului)
- Interfața de comandă Open-Close, pentru integrarea cu alte echipamente (contact uscat NO)
- Intrare fotocelule pentru detecție obstacol (focelulele nu sunt incluse, contact uscat NO sau NC, ajustabil)
- Intrare detector de buclă inductivă (inductorul de buclă nu este inclus, contact uscat NO sau NC, ajustabil)
- Monitorizare poziție brat pe vertical și orizontal, NO/NC
- Conectare lumini semnalizare (semafor sau lampa semnaliz.)
- Interfața de comunicare RS485 (sincronizare bariere pe RS485)
- Deschidere de urgență prin simplă ridicare a brațului sau din manivela atunci când tensiunea de alimentare este oprită
- Auto-inchidere temporizată (ajustabil 3~60 secunde)
- Ajustare electronică poziție brat la capete de cursă
- Revenire automată la întâlnirea unui obstacol
- Funcție "coloana de mașini" și alarmă la ridicarea neautorizată a brațului
- Posibilitate integrare brat cu iluminare LED (optional)
- Receptor radio 418 MHz cu două telecomenzi incluse
- Protecție la temperaturi IP54

Tip brat si timpul de deschidere

Mecanism	CB01H
Timp	1.0/1.5/2.0
Tip brat	Brat drept
Lungime	2~4.5m

ATENȚIE! Va rugăm să vă asigurați că în timpul instalării echipamentul este scos de sub tensiune.

Specificatii

- Temperatura de funcționare motor: -35°C ~ +80°C
- Alimentare: 220Vca ±10%, 110Vca ±10% (ajustabil)
- Frecvență: 50/60Hz
- Tensiune de lucru motor: 310Vcc
- Consum motor: max. 150W
- Turatie motor: max. 36r/min
- Cuplu motor: 240Nm
- Ciclu de utilizare: 100%
- MTBF: ≥6.000.000 cicluri de deschidere/inchidere
- Distanță de acționare telecomandă: ≤30m
- Memorie telecomenzi: 47 buc.
- Protecție la temperaturi: IP54
- Material/Culoare: Oțel vopsit în câmp electrostatic/RAL 7037
- Umiditate relativă: ≤90%, RH
- Grad de izolare: F
- Dimensiuni corp: 330(L) x 290(l) x 930(H) mm
- Masa brută: 59 Kg

Structura mecanism

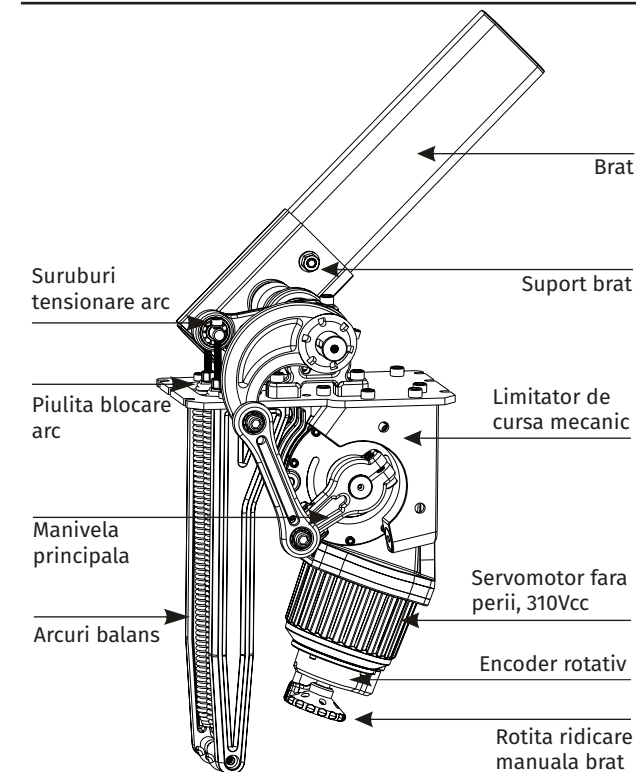

YLI ETERNIT ACCES SRL
A.: HAIDUCULUI 3A, CLUJ-NAPOCA
T.: +40 264 484989
W.: WWW.YLI.RO

BXB-S20CB01H
Corp bariera de acces auto cu servomotor, extrem de rapida 1-2s, seria **SERVO 100**, trafic intens, brat drept pana la 4.5m
FISA TEHNICA



YLI ETERNIT ACCES SRL
 A.: HAIDUCULUI 3A, CLUJ-NAPOCA
 T.: +40 264 484989
 W.: www.yli.ro

BXB-S20CB01H
 Corp bariera de acces auto cu servomotor, extrem de rapida
 1-2s, seria **SERVO 100**, trafic intens, brat drept pana la 4.5m
FISA TEHNICA

Directia de instalare

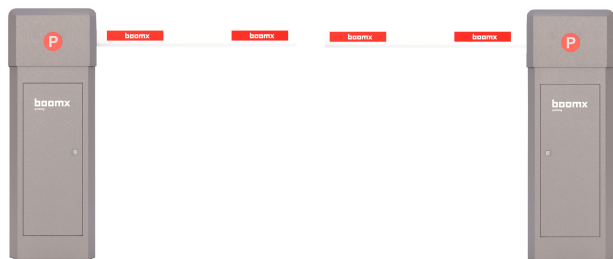

Corpul barierei se monteaza pe partea stanga, iar bratul este in interior

Corpul barierei se monteaza pe partea dreapta, iar bratul este in interior

Fixare bariera

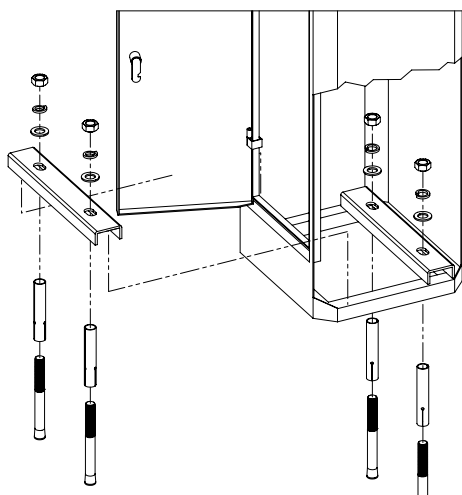
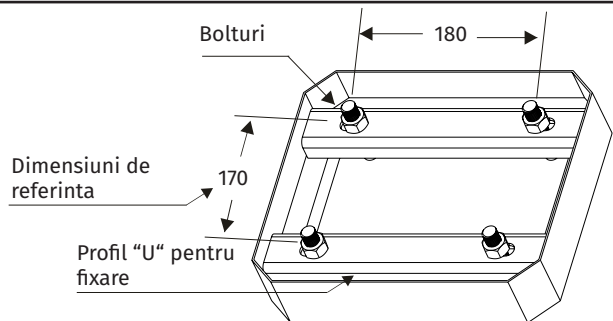

Este obligatorie instalarea barierei pe un postament solid, cu laturi de minim 40 cm!
Se recomanda turnarea unei fundatii de beton de minim 40 cm adancime, inaltata 5 cm de la sol.

Dimensiuni

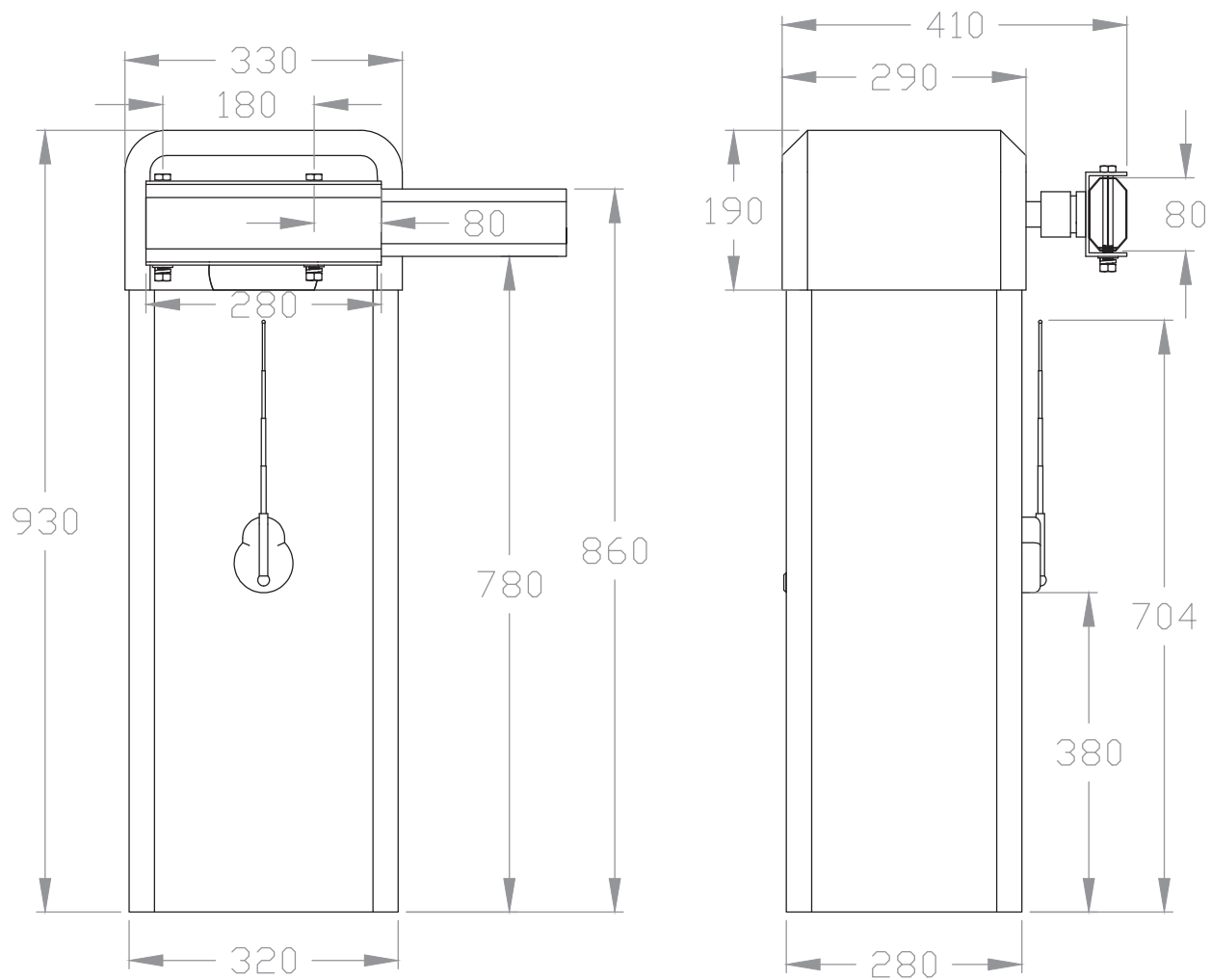

Observatii



EEE FAC OBIECTUL UNEI
 COLECTARI SEPARATE

