



# BXB-801J

Corp bariera de acces auto seria **ECO 60** cu deschidere in 3-6 secunde, lungime brat pana la 6m, trafic moderat

## Imagine



YLI ETERNIT ACCES SRL  
A.: HAIDUCULUI 3A, CLUJ-NAPOCA  
T.: +40 264 484989  
W.: www.yli.ro

BXB-801J  
Corp bariera de acces auto seria **ECO 60** cu deschidere in 3-6 secunde, lungime brat pana la 6m, trafic moderat  
FISA TEHNICA

## Descriere

YK-BAR801J este un corp de bariera auto ce poate fi echipata cu mai multe tipuri de brate de lungimi si forme diferite: brate drepte de pana la 6m, brate cu pliere la 90° sau 180° si brate de tip gard.

Seria de bariere **BOOMIX ECO 60** a fost concepută pentru mediul rezidential cu trafic moderat si ciclul de utilizare de 60%.

Motorul de 220Vca din aluminiu asigura o functionare silentioasa si peste 3 milioane cicluri de functionare.

Corpul robust al barierei este confectionat din otel acoperit cu un strat protector de vopsea rezistenta la impact, avand o durata de viata mare si o foarte buna protectie impotriva coroziei.

Pentru brate cu lungimi mai mare de 4m se recomanda sustinerea bratului pe picior.

## Caracteristici

- Model disponibil in variantele cu deschidere spre dreapta sau spre stanga
- Tip brat: Brat drept, brat la 90° sau 180° si brat tip gard
- Timp de deschidere: 3 ~ 6 secunde
- Lungimea bratului: 2.5 ~ 6m
- Ciclu de utilizare 60% (trafic moderat, maxim 90 de deschideri/inchideri pe ora)
- MTBF: ≥3.000.000 cicluri de deschidere/inchidere
- Echilibrare cu arcuri (1 sau 2 arcuri, incluse in functie de lungimea bratului)
- Auto-inchidere (ajustabil 3 ~ 30 secunde)
- Deschidere de urgenta din manivela atunci cand tensiunea de alimentare este oprita
- Posibilitate integrare brat cu iluminare LED (optional)
- Revenire automata la intalnirea unui obstacol
- Interfata de comanda Open-Close-STOP, pentru integrarea cu alte echipamente (contact uscat NO)
- Intrare fotocelule pentru detectie obstacol (focelulele nu sunt incluse, contact uscat NO)
- Intrare detector de bucla inductiva (inductorul de bucla nu este inclus, contact uscat NO)
- Monitorizare pozitie brat pe vertical si orizontala, NO/NC
- Conectare lumini semnalizare (semafor sau lampa semnaliz.)
- Receptor radio 433 MHz cu doua telecomenzi incluse
- Motor cu carcasa din aluminiu
- Protectie la intemperii IP54

## Specificatii

- Alimentare: 220Vca ± 10%, 50/60Hz
- Consum: 200W
- Lungime brat: pana la 6m (brat neinclus)
- Timp de deschidere: 3 ~ 6 secunde
- MTBF: ≥ 3 milioane cicluri de functionare
- Distanța de actionare telecomanda: ≤50 m
- Interfata fotocelule contact uscat NO
- Interfata bucla inductiva contact uscat NO
- Limitatoare cursa optice
- Temperatura de functionare: -35 °C ~ +80°C
- Umiditate relativa: ≤90%, fara condensare
- Protectie la intemperii: IP54
- Dimensiuni corp: 290(L) x 330(l) x 930(H) mm
- Masa bruta: 46 kg

## Tip brat si timpul de deschidere

Tipul bratului	Lungimea bratului	T. de deschidere	Inaltimea bratului
Brat drept	6M ≥ L > 4.5M	6S	H=0.8M
	4.5M ≥ L > 3M	3S	
Brat la 90°	5M ≥ L > 3M	6S	
	3M ≥ L	3S	
Brat la 180°	5M ≥ L > 3M	6S	
	3M ≥ L	3S	
Brat tip gard simplu	4.5M ≥ L	6S	H=0.9M
Brat tip gard dublu	4M ≥ L	6S	H=1.5M

## Tip brat si arcuri necesare

Nr.	Diametru (mm)	Culoare arc
1	Φ4.5	Rosu
2	Φ5.5	Albastru
3	Φ6.0	Verde
4	Φ6.5	Galben

Tipul bratului	Lungimea bratului	Selectarea arcului
	Dimensiunea bratului 100 x 45 mm	Diametru (mm)
Brat drept	6 ≥ L > 5	Φ5.5 + Φ4.5
	5 > L ≥ 4.5	Φ6.0
	4.5 > L ≥ 3.5	Φ5.5
	3.5 > L ≥ 2.5	Φ4.5
Brat drept cu garnitura de cauciuc	6 ≥ L > 5	Φ6.5 + Φ4.5
	5 ≥ L ≥ 4.5	Φ5.5 + Φ4.5
	4.5 > L > 4	Φ6.0
	4 ≥ L ≥ 3.5	Φ4.5 + Φ4.5
Brat la 90° sau 180°	3.5 > L ≥ 5	Φ5.5Φ
	6 ≥ L > 5	6.5 + Φ4.5
	5 ≥ L > 4	Φ5.5 + Φ4.5
	4 ≥ L ≥ 3	Φ4.5 + Φ4.5
Brat tip gard simplu	5 ≥ L	Φ6.5 + Φ6.5
	5 > L > 4	Φ6.5 + Φ5.5
Brat tip gard dublu	4 ≥ L ≥ 3	Φ6.5 + Φ4.5
	3 ≥ L ≥ 2	Φ5.5 + Φ4.5

## Iesire de releu

**Nota:** Cand bariera este in pozitie orizontala, pe iesirea releului inferior va fi contact NO. Cand bariera se ridica sau este in pozitie verticala, va fi contact NC.

Ex.: lampa de semnalizare se conecteaza pe iesirea de releu a limitei inferioare la bornele COM/NO.



YLI ETERNIT ACCES SRL  
A.: HAIDUCULUI 3A, CLUJ-NAPOCA  
T.: +40 264 484989  
W.: www.yli.ro

BXB-801J  
Corp bariera de acces auto seria ECO 60 cu deschidere in  
3-6 secunde, lungime brat pana la 6m, trafic moderat  
FISA TEHNICA

## Setari

**Ajustarea arcului de balans:** rotiti surubul de ajustare al arcului in sens orar daca bariera nu se ridica usor dupa deblocarea manuala sau in sens anti-orar daca se ridica prea repede si coboara greu la pozitia orizontala. La un unghi de 45° bratul ar trebui sa fie aproximativ in echilibru.

**Auto-inchidere:** opriti alimentarea, apasati si mentineti apasat butonul "SET", dupa care porniti alimentarea. Atunci cand indicatorul de functionare este aprins, functia de auto-inchidere este dezactivata, iar cand acesta clipeste, functia de auto-inchidere este activa. Numarul de clipiri ale indicatorului indica numarul de secunde setate ca bariera sa ramana deschisa pana la auto-inchidere.

**Activare functie de auto-inchidere:** opriti alimentarea, apasati si mentineti apasat butonul "SET", dupa care porniti alimentarea. Apasati tasta "UP" de pe telecomanda invatata, iar temporizarea pentru auto-inchidere se va seta la valoarea de 3 secunde. La fiecare apasare a tastei "UP" se va incrementa durata temporizarii cu 1 secunda. Durata maxima a temporizarii este de 30 de secunde.

**Dezactivare functie de auto-inchidere:** opriti alimentarea, apasati si mentineti apasat butonul "SET", dupa care porniti alimentarea. Apasati tasta "STOP" de pe telecomanda. Cand indicatorul de functionare ramane aprins, inseamna ca functia de auto-inchidere este dezactivata.

**Verificare durata temporizare:** opriti alimentarea, apasati si mentineti apasat butonul "SET", dupa care porniti alimentarea. apasati tasta "DOWN" de pe telecomanda, dupa care verificati starea indicatorului de functionare. Numarul de clipiri ale led-ului semnifica durata temporizarii in secunde. Eliberati butonul "SET" pentru a salva setarile. (NOTA: in timpul efectuarii setarilor, mentineti apasat si nu eliberati butonul "SET").

## Orientare

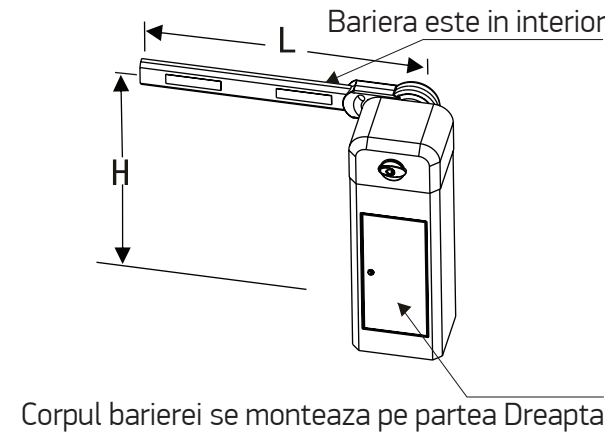
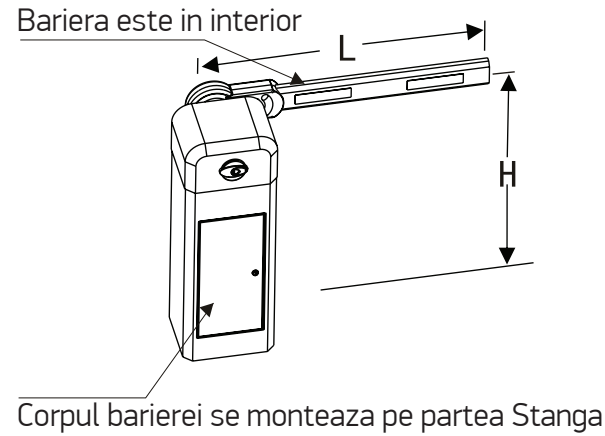

## Diagrama instalare bariera

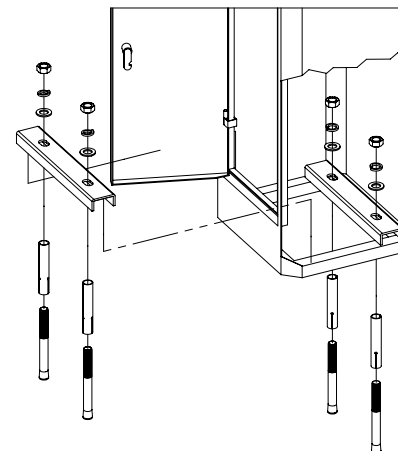

## Structura mecanism

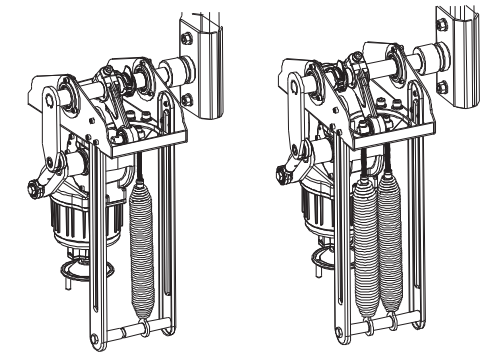
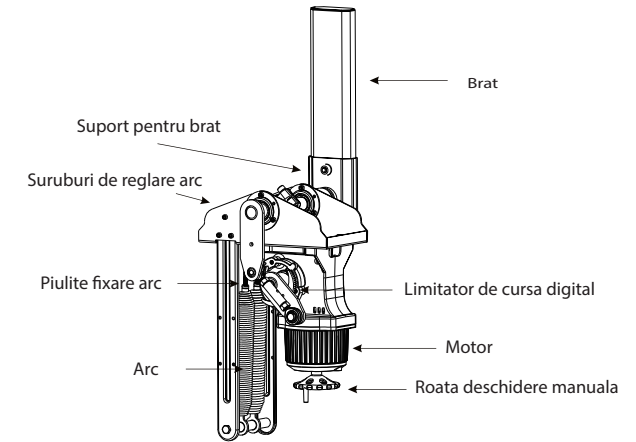

Un singur arc

Doua arcuri

## Diagrama instalare brat

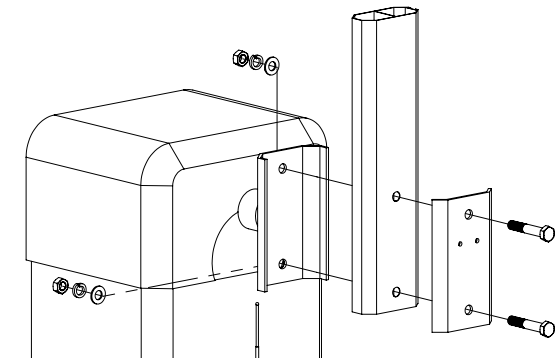



## Ajustare pozitie brat

Ajustare pozitie orizontala: cand indicatorul DOWN este aprins, mentineti apasat butonul SET:

- apasati butonul UP de pe telecomada daca unghiul bratului fata de orizontala este sub  $0^\circ$  (bratul coboara prea mult);
- apasati butonul DOWN de pe telecomanda daca unghiul bratului fata de orizontala este peste  $0^\circ$  (bratul nu coboara suficient).

Valoarea corectiei este intre  $0-20^\circ$ . Fiecare apasare de buton de pe telecomanda reprezinta  $1^\circ$ .

Eliberati butonul SET. Ajustarea este finalizata.

Ajustare pozitie verticala: cand indicatorul UP este aprins, mentineti apasat butonul SET;

- apasati butonul UP de pe telecomada daca unghiul bratului fata de orizontala este sub  $90^\circ$  (bratul nu se ridica suficient);
- apasati butonul DOWN de pe telecomanda daca unghiul bratului fata de orizontala este peste  $90^\circ$  (bratul se ridica prea mult).

Valoarea corectiei este intre  $0-10^\circ$ . Fiecare apasare de buton reprezinta  $1^\circ$ . Eliberati butonul SET. Ajustarea este finalizata.

Daca apasati butonul STOP de pe telecomanda in timpul setarii (cat timp butonul SET este apasat),

ledul Function va clipi conform valorii corectiei de unghi setata in acel moment.

## Dimensiuni

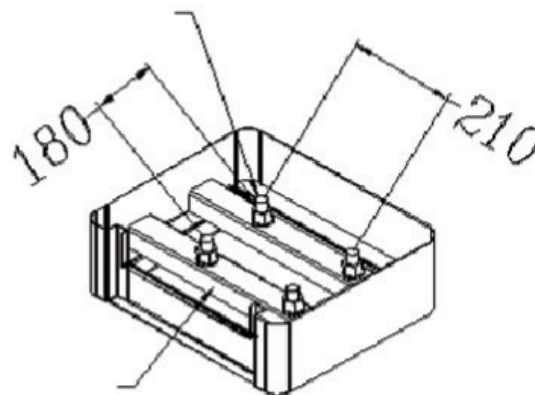
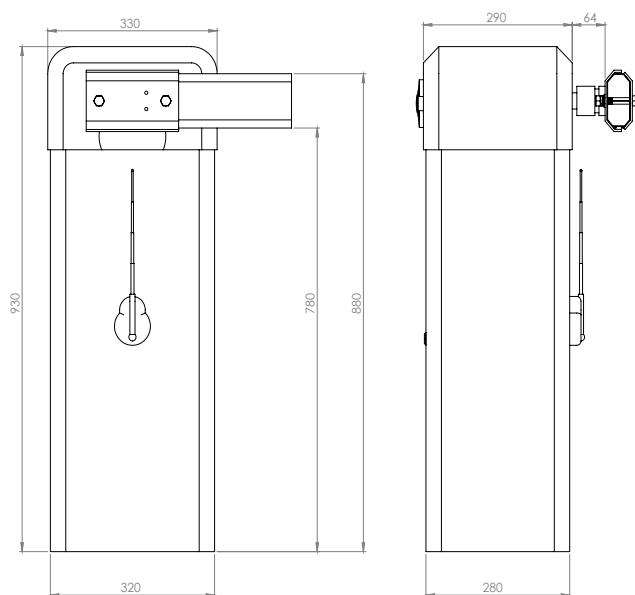

Dimensiuni fixare corp bariera

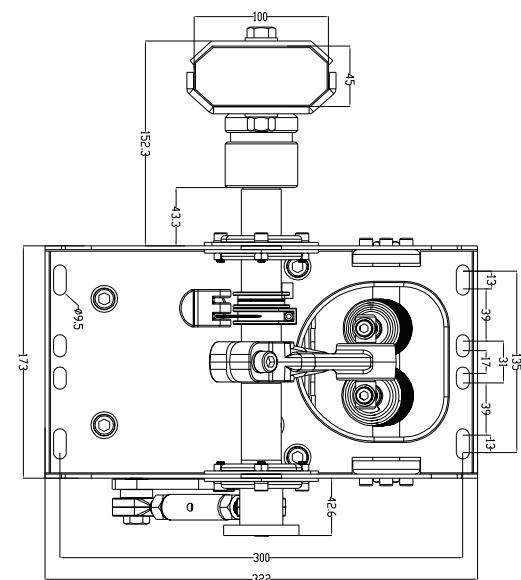

Dimensiuni mecanism

BXB-801J

Corp bariera de acces auto seria ECO 60 cu deschidere in 3-6 secunde, lungime brat pana la 6m, trafic moderat

FISA TEHNICA

YLI ETERNIT ACCES SRL  
A.: HAIDUCULUI 3A, CLUJ-NAPOCA  
T.: +40 264 484989  
W.: www.yli.ro

## Observatii



EEE FAC OBIECTUL UNEI  
COLECTARI SEPARATE

