



# QK-SCA230KIT

Kit automatizare porti batante, cu brat articulata, max. 2.5m/ 300kg /canat, 230Vca, pentru stalpi grosi

## Imagine



YLI ETERNIT ACCES srl  
A.: HAIDUCULUI 3A, CLUJ-NAPOCA  
T.: +40 264 484989  
W.: www.yli.ro

QK-SCA230KIT  
Kit automatizare porti batante, cu brat articulata, max. 2.5m/ 300kg /canat, 230Vca, pentru stalpi grosi  
FISA TEHNICA

## Descriere

QK-SCA230KIT este un kit de automatizare cu brate articulate, pentru porti batante cu canate de pana la **2.5 metri** sau o greutate maxima de pana la **300kg/ canat**. Designul bratelor permite instalarea sistemului pe porti cu **stalpi grosi**.

Distanța dintre centrul balamalei și baza motorului poate fi de până la **300mm**.

Led-urile incorporate in brate ii confera un aspect placut si au rolul de a avertiza utilizatorii atunci cand poarta este in miscare.

Limitatoarele mecanice incluse permit instalatorului reglarea usoara si rapida a capetelor de cursa ale canatelor portii.

Motoarele puternice, alimentate la 230Vca, asigura un ciclu de utilizare de 50%, fiind ideale pentru mediile rezidentiale.

Motoarele se blocheaza automat mentinand portile inchise, acestea putand fi deblocate manual in caz de urgenta.

Datorita materialelor de calitate folosite, gama de automatizari pentru porti batante SCARABEO, necesita mentenanta redusa si are un grad mare de rezistenta si durabilitate.

## Caracteristici

- Pentru porti cu canate de pana la 2.5 metri sau 300kg/canat
- Ciclu de utilizare moderat 50%, ideal pt. aplicatii rezidentiale
- Proiectat pentru stalpi grosi
- Deschidere completa a portii in **15 secunde**
- Led-uri albe de semnalizare pe carcasa motoarelor
- Durabilitate si rezistenta datorita materialelor de calitate
- Mecanism confectionat din otel ultra-rezistent
- Carcase rigide confectionate din aluminiu si ABS
- Grad redus de intretinere
- Rezistent la apa si praf (IP44)
- Deblocare de urgenta cu cheie mecanica

## Specificatii

- Alimentare motoare: 230Vca
- Alimentare accesorii: 24Vcc (din centrala de comanda)
- Curent absorbit: 1.2 A
- Putere absorbita: 200 W
- Grad de protectie: IP44
- Timp de deschidere: **15 secunde**
- Viteza motor: 1300 RPM
- Unghi maxim deschidere: 120°
- Lungime maxima canat: 2.5 m
- Greutate maxima canat: 300 kg
- Ciclu de lucru: 50%
- Temperatura functionare: -30°C ~ +70°C
- Material brate: aluminiu
- Dimensiuni carcasa brat: 180(l) x 295(H) x 254(A) mm
- Greutate/ motor: 9.5 kg

## Limite instalare / canat

1 m	2.5 m
300 kg	250kg

**\*aceste valori se pot reduce considerabil in zonele cu vant puternic!**

**\*\* in cazul portilor cu canate mai mari de 1.8m, este recomandata instalarea unei incuitori electrice!**

## Dimensiuni (mm)

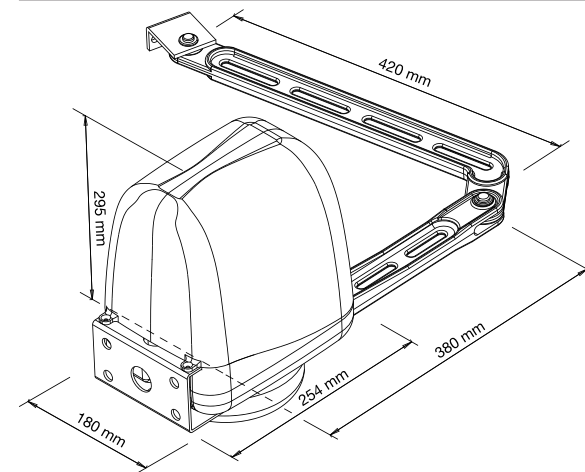

## Limitari instalare

### Deschidere la 90°

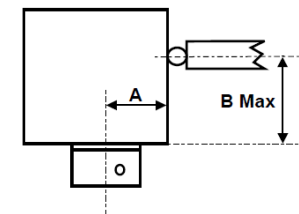

### Deschidere la 120°

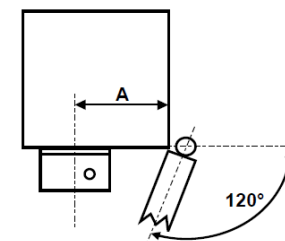

Deschidere la 90°		Deschidere la 120°	
A	13 cm	A	19 cm
B	30 cm	-	-

## Particularitati



Limitatoare mecanice de cursa incluse!



Deblocare de urgenta cu cheia mecanica!  
LED-uri de semnalizare pe carcasa motorului!



## Accesorii optionale

- QK - LUX24LED - lampa de semnalizare cu LED
- QK - BRALUX - suport "L" pentru montare pe perete a lampii de semnalizare

## Componente KIT

- 2 x motor 230Vca + suporturi fixare
- 2 x set brate articulate
- 1 x lampa de semnalizare
- 2 x telecomanda cu 4 canale, cod saritor
- 1 x pereche fotocelule infrarosu NC
- 1 x centrala de comanda
- 2 x seturi opritoare mecanice de cursa
- 2 x capace mascare

**YLI ETERNIT ACCES srl**  
A.: HAIDUCULUI 3A, CLUJ-NAPOCA  
T.: +40 264 484989  
W.: www.yli.ro

**QK-SCA230KIT**  
Kit automatizare porti batante, cu brat articulata, max. 2.5m/  
300kg /canat, 230Vca, pentru stalpi grosi  
FISA TEHNICA



## Observatii



EEE FAC OBIECTUL UNEI  
COLECTARI SEPARATE

