



# HH-130-P3

Set compus din 2 role pentru sistemele de automatizari usi glisante HH-130

## Imagine



## Descriere

In sistemele HH rolele au un rol important deoarece foaia de usa culiseaza pe acestea. In cazul in care montarea se face pe o usa simpla o sa aveti nevoie de 2 role iar in cazul unei usi duble veti avea nevoie de 4 role (pentru fiecare foaie de usa 2 role).

YLI ETERNIT ACCES srl  
A.: HAIDUCULUI 3A, CLUJ-NAPOCA  
T.: +40 264 484989  
W.: www.yli.ro

HH-130-P3  
Set compus din 2 role pentru sistemele  
de automatizari usi glisante HH-130  
FISA TEHNICA

## Fixarea rolelor

Instalati foaia de usa pe rola cu ajutorul suruburilor de fixare. Pentru foi de usa de sticla se poate folosi ca accesoriu suportul HH-GC01/1000.

Dupa aceasta montati rolele pe sina. E foarte important ca rola sa fie pe aceeasi linie cu foaia de usa pentru a evita coliziunile. Dupa montarea rolelor verificati cursa usii aceasta trebuie sa culiseze usor.

## O singura foaie de usa

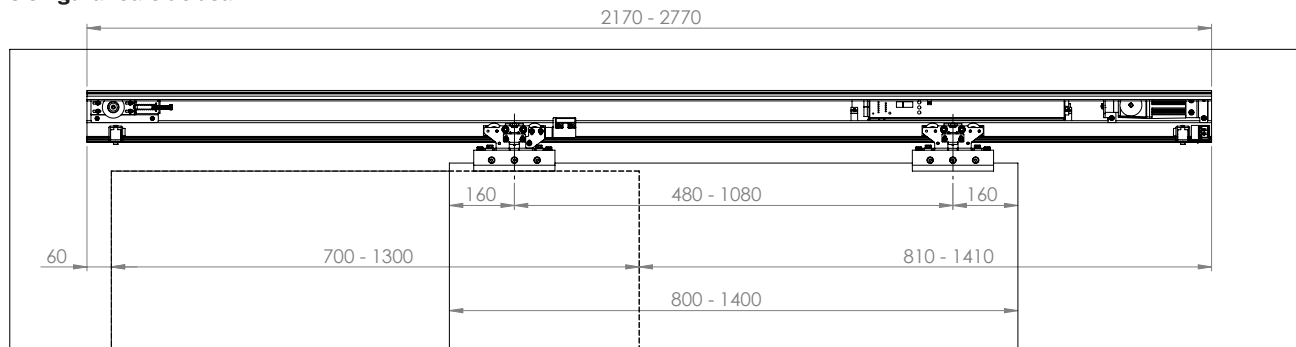

## Foaie de usa dubla

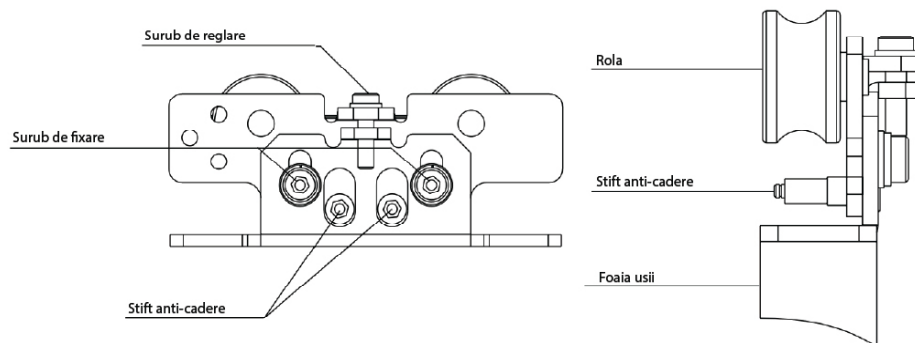
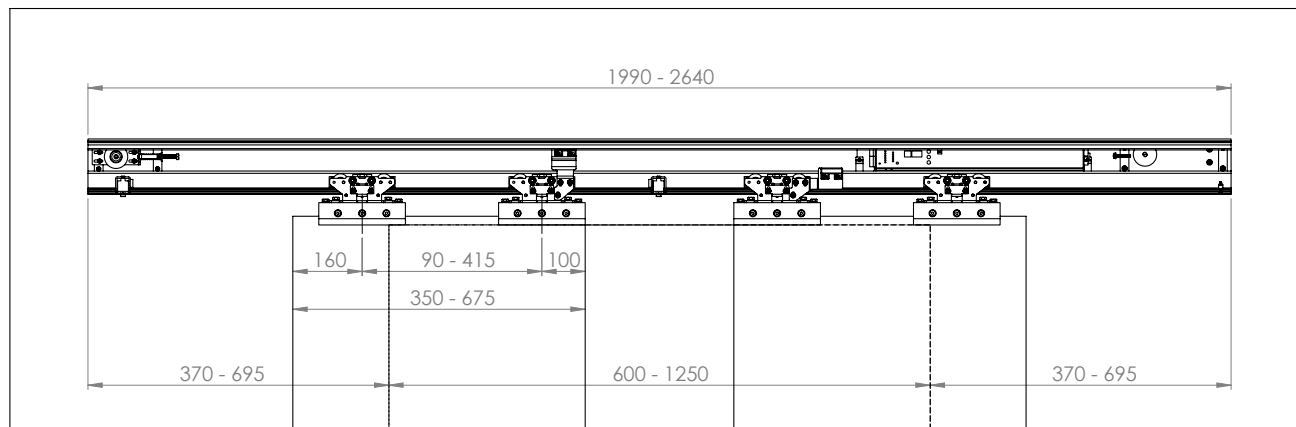



## Fixare curea trapezoidală

Dupa ce ati fixat rolele pe sina taiati cureaua trapezoidală la dimensiunea potrivită.

E important sa nu taiati cureaua prea scurta deoarece aceasta nu poate fi adăugată.

Daca usa este simplă este nevoie de un singur sistem de prindere curea.

Cureaua trapezoidală va fi fixată în suportul de prindere conform imaginii de mai jos.

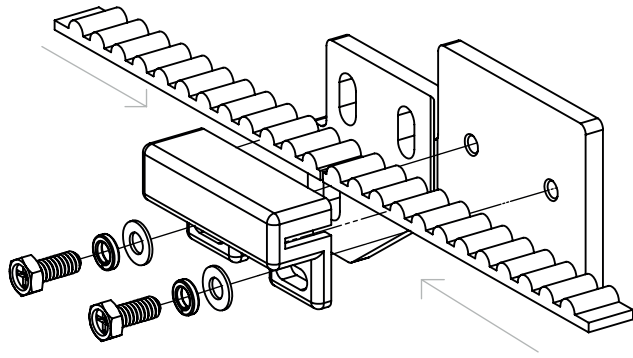

Procesul de montare în cazul unei uși duble este similar cu cel anterior doar ca este necesar să folosiți și cel de-al doilea sistem de prindere curea.

Ambele sisteme de prindere vor fi montate pe rolele aflate în mijloc, cea cu consola orizontală va fi deasupra motorului iar cea cu consola verticală pe cealaltă parte.

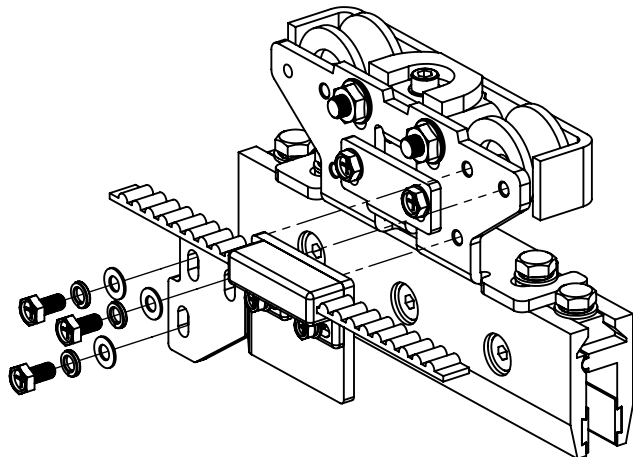

## Montare suporturi prindere curea

Suport prindere curea cu montare orizontală

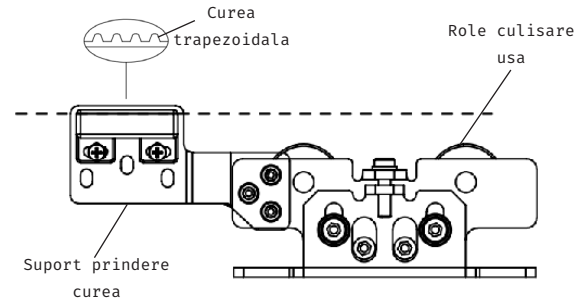

Suport prindere curea cu montare verticală

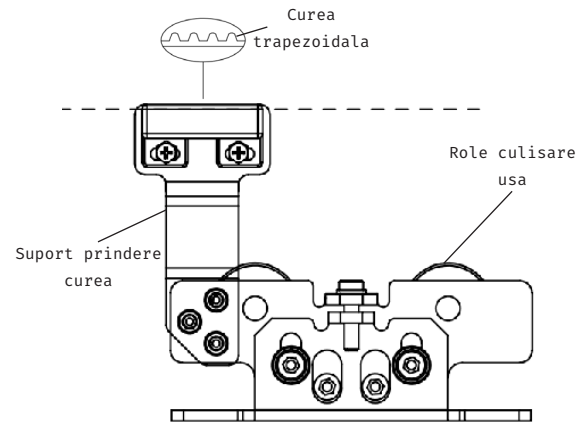

YLI ETERNIT ACCES srl  
A.: HAIDUCULUI 3A, CLUJ-NAPOCA  
T.: +40 264 484989  
W.: www.yli.ro

HH-130-P3  
Set compus din 2 role pentru sistemele  
de automatizări uși glisante HH-130  
FISA TEHNICA

## Observatii



EEE FAC OBIECTUL UNEI  
COLECTARI SEPARATE

