



YL ETERNIT ACCES SRL
A.: HAIDUCULUI 3A, CLUJ-NAPOCA
T.: +40 264 484989
W.: www.yfi.ro

SA-601-6BW-SV
Amortizor hidraulic cu brat pentru usi cu greutate intre 15-150kg
FISA TEHNICA

SA-601-6BW-sv

Amortizor hidraulic cu brat pentru usi cu greutate intre 15-150kg

Imagine



Descriere

Amortizor hidraulic cu brat pentru usi cu greutate de la 15kg pana la 150kg, ajustabil.
Unghiul de deschidere maxim este de 180°. Latimea maxima a foii de usa 1500mm.
Permite ajustarea forte si a vitezei de inchidere si blocare a usii.

Caracteristici

- Ulei hidraulic termostabil
- Forta ajustabila
- Viteza de inchidere si viteza de blocare ajustabila
- Lungime brat ajustabila
- Montare universala: stanga sau dreapta, pe toc sau pe usa
- Deschidere pana la 180°

Specificatii

- Greutate usa: 15-150kg
- Latime usa: < 1500mm
- Material: Aluminiu turnat
- Montare: Stanga/dreapta, toc/usa
- Unghi deschidere usa: max. 180°
- Dimensiuni: 248(L) x 45(l) x 68.5(A) mm
- Masa bruta: 2.5kg

Parti si functii

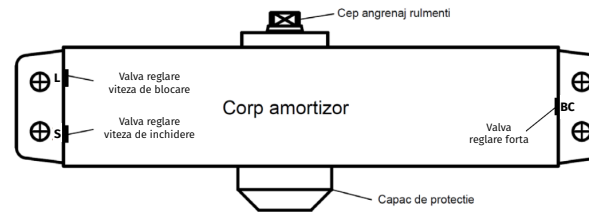

Reglare viteza si a fortei

L -> Reglare viteza de blocare usa
S -> Reglare viteza de inchidere usa
BC -> Reglare forta

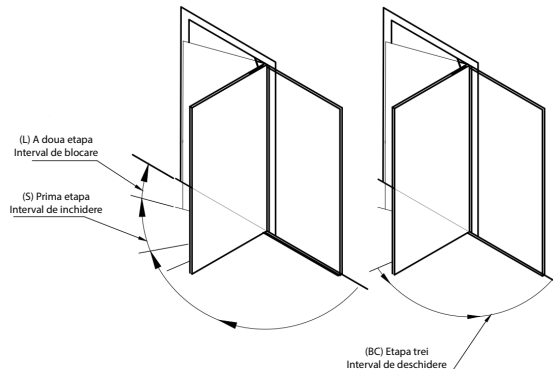
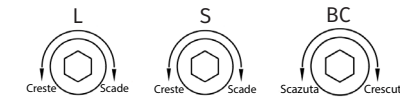

Instalare

Instalare amortizor pe foaie de usa

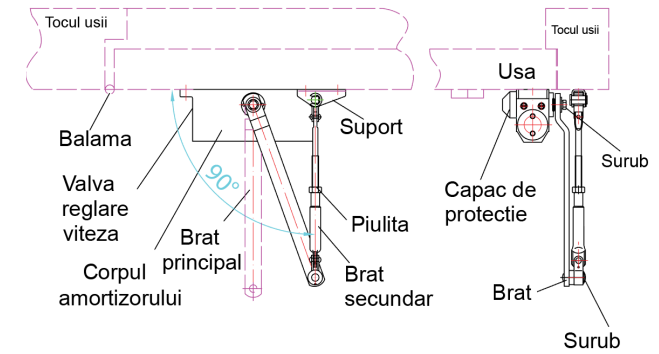

Instalare amortizor pe tocul usii

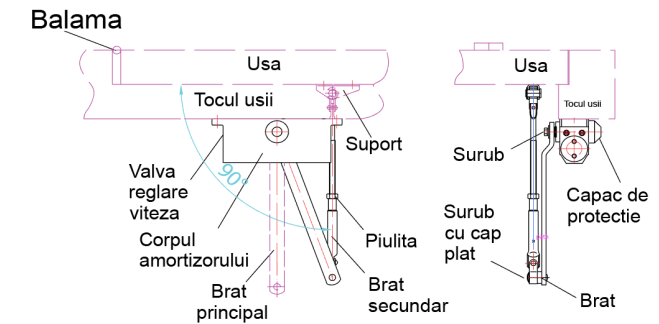

1. Utilizati sablonul primit in pachet pentru a marca locul suruburilor de fixare.
2. Dati gauri in locurile indicate pe sablon pentru insertie suruburi.
3. Detasati bratul principal de bratul secundar, atasati bratul principal de cepul cu angrenajul rulmentilor de la corpul amortizorului si insurubati pentru fixare.
4. Conform gaurilor date, instalati amortizorul pe usa si bratul pe tocul usii.
5. Tensionati bratul principal la unghiul dorit si atasati-l de bratul secundar care o sa fie perpendicular pe usa. (lungimea bratului secundar poate fi ajustata).
6. Insurubati surubul cu cap plat pentru fixare brate
7. Atasati capacul de protectie anti-praf.



Dimensiuni

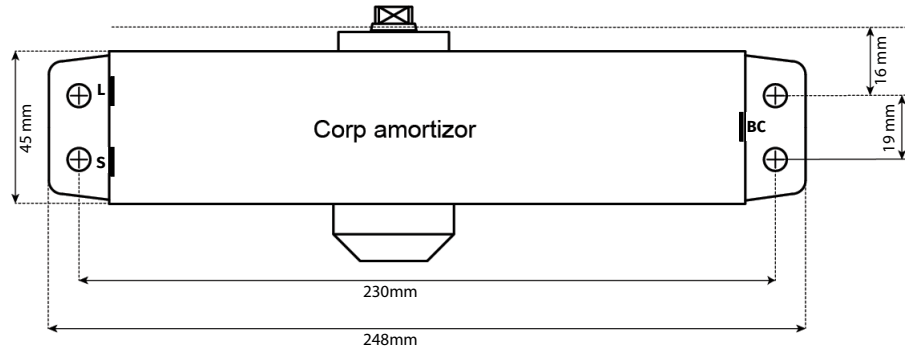

YLI ETERNIT ACCES SRL
A.: HAIDUCULUI 3A, CLUJ-NAPOCA
T.: +40 264 484989
W.: www.yli.ro

SA-601-6BW-SV
Amortizor hidraulic cu brat pentru usi cu
greutate intre 15-150kg
FISA TEHNICA

Atentie!

- Nu rotiti angrenajul rulmentilor inainte de instalarea corpului amortizorului pe usa.
- Nu loviti angrenajul rulmentilor la instalare.
- Amortizorul va inchide usa automat, fortarea usii va duce la defectarea sa.
- Este recomandata verificarea suruburilor o data pe luna.
- Fiti atenti la reglarea vitezei in anotimpurile de vara si iarna.
- Nu extrageti valva de reglare viteza.

Observatii



EEE FAC OBIECTUL UNEI
COLECTARI SEPARATE

