



QK-S400KIT

Kit automatizare porti batante, cu brat articulata pentru stalpi grosi, max. 3.5m/canat sau 800kg/canat, 230Vca

Imagine



YL I ETERNIT ACCES srl
A.: HAIDUCULUI 3A, CLUJ-NAPOCA
T.: +40 264 484989
W.: www.yli.ro

QK-S400KIT
Kit automatizare porti batante, cu brat articulata pentru stalpi grosi, max. 3.5m/canat sau 800kg/canat, 230Vca
FISA TEHNICA

Descriere

Kit de automatizare pentru porti batante cu brate articulate, lungime canat de pana la **3.5 metri** sau o greutate maxima de pana la **800kg/canat**.

Designul bratelor permite instalarea sistemului pe porti cu **stalpi grosi**.

Distanța dintre centrul balamalei și axul motorului poate fi de până la **530mm**.

Motoarele puternice, alimentate la 230Vca, asigura un ciclu de utilizare de 40%, fiind ideale pentru mediile rezidentiale.

Motoarele se blocheaza automat mentinand portile inchise, acestea putand fi deblocate manual in caz de urgenta.

Datorita materialelor de calitate folosite, gama de automatizari pentru porti batante SPIDER, necesita mentenanta redusa si are un grad mare de rezistenta si durabilitate.

Caracteristici

- Pentru porti cu canat de pana la 3.5 metri sau 800kg/canat
- Ciclu de utilizare moderat 40%, ideal pentru aplicatii rezidentiale
- Proiectat pentru stalpi grosi
- Deschidere completa a portii in **13 secunde**
- Durabilitate si rezistenta datorita materialelor de calitate
- Mecanism confectionat din otel ultra-rezistent
- Carcase rigide confectionate din otel vopsit in camp electrostatic
- Grad redus de intretinere
- Rezistent la apa si praf (IP44)
- Deblocare de urgenta cu cheie mecanica
- **Limitatoare electronice de cursa integrate**

Specificatii

- Alimentare motoare: 230Vca
- Alimentare accesorii: 24Vcc (din centrala de comanda)
- Curent absorbit: 1.1 A
- Putere absorbita: 350 W
- Condensator: 8 μF
- Grad de protectie: IP44
- Timp de deschidere: **13 secunde**
- Cuplu maxim: 320 Nm
- Unghi maxim deschidere: 110°
- Lungime maxima canat: 3.5 m
- Greutate maxima canat: 800 kg
- Protectie termica: 150 °C
- Ciclu de lucru: 40%
- Temperatura functionare: -30°C ~ +70°C
- Material brate: Otel
- Dimensiuni carcasa brat: 380(L) x 156(H) x 171(A) mm
- Greutate/ motor: 9.5 kg

Limite instalare / canat

2 m	2.5 m	3 m	3.5 m
800 kg	600 kg	500 kg	400 kg

***aceste valori se pot reduce considerabil in zonele cu vant puternic!**

**** in cazul portilor cu canate mai mari de 1.8m, este recomandata instalarea unei incuietori electrice!**

Accesorii optionale

- QK-LUX24LED - lampa de semnalizare cu LED
- QK-BRALUX - suport "L" pentru montare pe perete a QK-LUX24LED
- QK-AN433-V4 - carcasa externa pentru modulul radio

Componente KIT

- **2 x** motor 230Vca + suporturi fixe
- **2 x** set brate articulate
- **1 x** lampa de semnalizare
- **2 x** telecomanda cu 4 canale, cod saritor
- **1 x** pereche fotocelule infrarosu NC
- **1 x** centrala de comanda QK-CE2204UNI

Dimensiuni (mm)

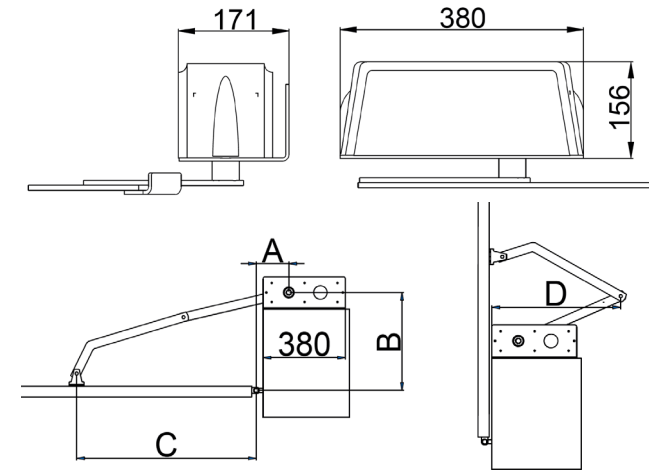

A (mm)	B (mm)	C (mm)	D (mm)
160	220	794	445
160	370	750	480
160	480	670	540
160	Max 530	640	580

Observatii



EEE FAC OBIECTUL UNEI
COLECTARI SEPARATE



QK-S400KIT

Kit automatizare porti batante, cu brat articulata pentru stalpi grosi, max. 3.5m/canat sau 800kg/canat, 230Vca

FISA TEHNICA

YLI ETERNIT ACCES srl

A.: HAIDUCULUI 3A, CLUJ-NAPOCA

T.: +40 264 484989

W.: www.yli.ro

