

SSD-7315X

Camera supraveghere video
speed dome, zoom 300x, IR 150M

DESCRIERE

SSD-7315X este o camera video analogica zi/noapte tip speed dome de mare viteza, destinata sistemelor de supraveghere video unde este necesara acoperirea unei suprafete supravegheate cat mai mari folosind o singura camera. Datorita iluminatorului IR de mare putere si a controlului precis al acestuia, camera ofera imagini excelente si pe timp de noapte. Sistemul optic este unul de ultima generatie ce controleaza iluminatorul IR pentru obtinerea unei imagini cat mai clare.

CARACTERISTICI

- Zoom total 300x
- Focus automat
- Viteza mare de rotatie (0.01-200 grade /sec)
- Iluminator IR de mare putere:
 - » 10 LED-uri IR SuperFlux de mare putere
 - » Consum scazut de energie pentru o durata mare de viata (<20000h)
- Filtru IR automat, pentru cele mai bune imagini de zi sau noapte
- Carcasa dubla ce permite functionarea la temperaturi ridicate
- Protectie tripla la descarcari electrice



Iluminator IR 150m, sincronizat cu modulul optic



Vedere superioara



DIMENSIUNI

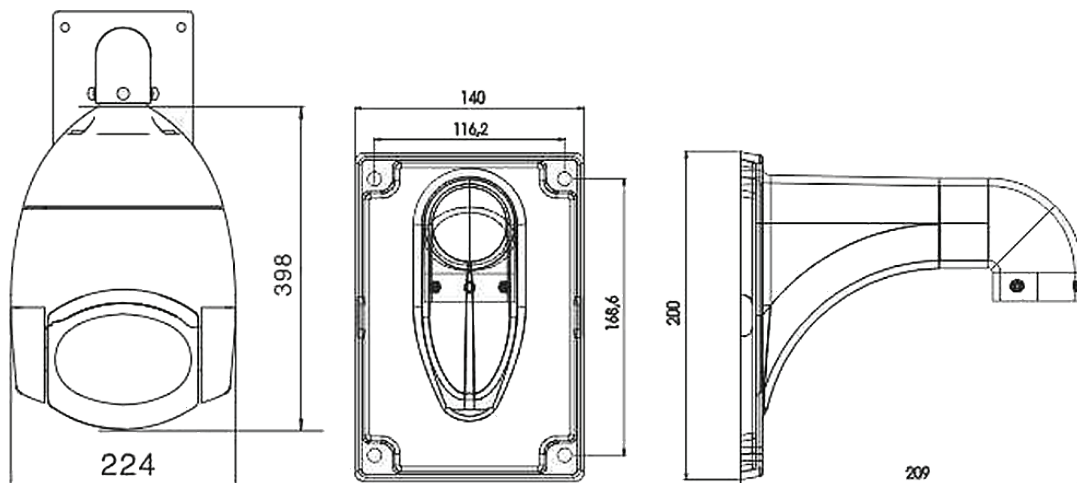

Fisa tehnica



YLI ETERNIT ACCES Srl

A.: Str. Haiducului 3A
400040 Cluj-Napoca
Romania

T.: 004 0264 484 989
F.: 004 0364 262 990
W.: www.yli.ro

SSD-7315X

Camera supraveghere video
speed dome, zoom 300x, IR 150M

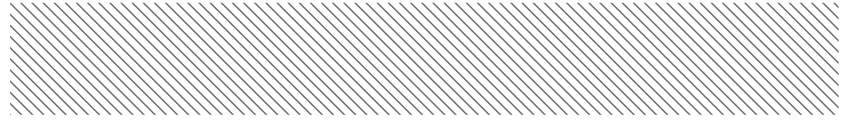

SPECIFICATII

Senzor	Sony® Super HAD 1/3" / Sony® Effio®-S
Rezolutie	650TVL
Iluminare minima	0 LUX (IR LED on)
SNR	>50dB (imbunatatit)
Back Light Compensation	On/Off
Balans alb	Auto
AES	1/50 - 1/12000s
Distanta focala	3.3 - 99mm
Zoom optic / digital	30X /10X (300X total)
Mod focus	Manual /Auto , controlat de DSP pentru a realiza un control digital deplin de mare viteza
Preseturi	256
Patrula	4 grupuri, fiecare poate inregistra pana la 200 de actiuni
Tur	8 tururi cu pana la 30 de preseturi si timp de stationare pe preset ajustabil
Alte scanari	4 grupuri, suporta scanare orizontala, aleatorie si dupa tipar
Unghi de rotatie	Orizantal: 360° continuu; Vertical: 90° cu auto-inversare
Viteza de rotatie	0.01° - 200° / s
Comunicatie	RS485 (PELCO D, PELCO P) 256 adrese
OSD	Da, ENG/CH
Functii speciale	AWB, Masca, DNR, Optimizare lumina puternica, Oglinda
Control temperatura	Optional
Iluminator IR inteligent	150m / Filtru IR automat sincronizat cu iluminatorul
Alimentare	12Vcc/4A (inclus)
Material	Carcasa din aluminiu, rezistenta la apa (IP66)
Temperatura/Umiditate	-20°C - 50°C / <95%

Fisa tehnica

2



YLI ETERNIT ACCES Srl

A.: Str. Haiducului 3A
400040 Cluj-Napoca
Romania

T.: 004 0264 484 989
F.: 004 0364 262 990
W.: www.yli.ro